

# COLETÂNEA DE ITENS

## PAEBES 2022-2023

Ciências humanas  
Ciências da natureza

GOVERNO DO ESTADO  
DO ESPÍRITO SANTO  
*Secretaria da Educação*



José Renato Casagrande  
GOVERNADOR DO ESTADO DO ESPÍRITO SANTO

Ricardo Ferraço  
VICE-GOVERNADOR DO ESTADO DO ESPÍRITO SANTO

Vitor de Angelo  
SECRETÁRIO DE ESTADO DA EDUCAÇÃO

André Melotti Rocha  
SUBSECRETÁRIO DE ESTADO DE PLANEJAMENTO E AVALIAÇÃO

Andréa Guzzo Pereira  
SUBSECRETÁRIA DE ESTADO DE EDUCAÇÃO BÁSICA E PROFISSIONAL

Vinicius José Simões  
SUBSECRETÁRIO DE ESTADO DE SUPORTE À EDUCAÇÃO

Mirella Carla Mendes Christ  
SUBSECRETÁRIO DE ESTADO DA ADMINISTRAÇÃO E FINANÇAS

Darcila Aparecida da Silva Castro  
SUBSECRETÁRIA DE ESTADO DE ARTICULAÇÃO EDUCACIONAL

Bianca Silva Santana  
GERENTE DE AVALIAÇÃO

Lucas Dias Lima  
SUBGERENTE DE AVALIAÇÃO EDUCACIONAL

EQUIPE TÉCNICA

Adolfo Rios Midon Junior  
Carolina Martins de Siqueira Barbosa  
Caroline Barbosa Faria Ferreira  
Cassiano Arminio  
Claudia Marcia Marily Ferreira  
Giselle Peres Zucolotto  
Giselly Rezende Vieira  
Márcio Oliveira da Rocha  
Ludmila Silva Leite  
Juliano Corti de Oliveira  
Moacir Velasco  
Sandro Ricardo de Souza  
Thalles Zaban

31 de março de 2026

# APRESENTAÇÃO

A Secretaria de Educação, por meio da Gerência de Avaliação, criou a Coletânea de Itens do Programa de Avaliação da Educação Básica do Espírito Santo (Paebes) de 2022 e de 2023 para os componentes curriculares de Ciências Humanas e de Ciências da Natureza. O documento reúne itens de Geografia, História, Ciências, Física, Química e Biologia, elaborados pelo Centro de Políticas Públicas e Avaliação da Educação da Universidade Federal de Juiz de Fora (CAEd-UFJF).

Este material tem como objetivo apoiar a mobilização da comunidade escolar para as avaliações externas. Aos gestores, o material serve como instrumento de mobilização e orientação das ações pedagógicas; para os professores, representa um recurso de estudo e planejamento didático; e, para os estudantes, constitui uma oportunidade de familiarização com os formatos e demandas das avaliações externas.

O Paebes é uma avaliação em larga escala que permite acompanhar a aprendizagem dos estudantes capixabas, em articulação com o Sistema de Avaliação da Educação Básica (Saeb). Seus resultados oferecem subsídios importantes para o monitoramento da educação, o direcionamento de políticas públicas e a melhoria contínua do ensino.

Desejamos que este documento seja um recurso didático valioso e que promova reflexões sobre práticas pedagógicas e estimule a cultura da avaliação como ferramenta para a aprendizagem.

## SUMÁRIO

<b>CIÊNCIAS HUMANAS .....</b>	<b>5</b>
PAEBES .....	6
9º ANO – ENSINO FUNDAMENTAL.....	6
GEOGRAFIA.....	6
PAEBES .....	70
9º ANO – ENSINO FUNDAMENTAL.....	70
HISTÓRIA.....	70
<b>CIÊNCIAS DA NATUREZA.....</b>	<b>130</b>
PAEBES .....	131
9º ANO – ENSINO FUNDAMENTAL.....	131
CIÊNCIAS DA NATUREZA.....	131
PAEBES .....	147
3ª SÉRIE – ENSINO MÉDIO .....	147
CIÊNCIAS DA NATUREZA.....	147
BIOLOGIA.....	147
PAEBES .....	155
3ª SÉRIE – ENSINO MÉDIO .....	155
CIÊNCIAS DA NATUREZA.....	155
FÍSICA .....	155
PAEBES .....	163
3ª SÉRIE – ENSINO MÉDIO .....	163
CIÊNCIAS DA NATUREZA.....	163
QUÍMICA.....	163
<b>GABARITO .....</b>	<b>171</b>
Ciências Humanas – Geografia – 9º ano – Ensino Fundamental .....	171
Ciências Humanas – Geografia – 3ª série – Ensino Médio.....	172
Ciências Humanas – História – 9º ano – Ensino Fundamental.....	174
Ciências Humanas – História – 3ª série – Ensino Médio .....	176
Ciências da Natureza – 9º ano Ensino Fundamental .....	177
Ciências da Natureza – Biologia – 3ª série Ensino Médio .....	178
Ciências da Natureza – Física – 3ª série Ensino Médio.....	179
Ciências da Natureza – Química – 3ª série Ensino Médio .....	179
SUMÁRIO EXPANDIDO .....	181



# CIÊNCIAS HUMANAS



# PAEBES

9º ANO – ENSINO FUNDAMENTAL

GEOGRAFIA

*D030\_G – Relacionar a dinâmica do meio físico (relevo, clima, vegetação, hidrologia e solos) com as transformações do espaço geográfico.*

**2022.1** Observe as imagens abaixo.

**Valor na Escala Richter**  
**3** É sentido por muitas pessoas, mas não causa danos.



Menor que 2 | 2 | 3 | 4 | 5 | 6 | 7 | Maior que 8

**Valor na Escala Richter**  
**6** Tem força para provocar grandes rachaduras ou abalar a estrutura de prédios.

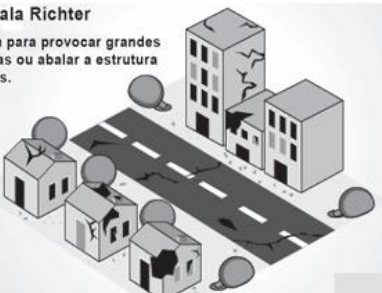

Menor que 2 | 2 | 3 | 4 | 5 | 6 | 7 | Maior que 8

**Valor na Escala Richter**  
**Maior que**  
**8** Pode destruir todo um país. Causa milhares de mortes.



Menor que 2 | 2 | 3 | 4 | 5 | 6 | 7 | Maior que 8

Disponível em: <<http://migre.me/lyAOH>>. Acesso em: 6 ago. 2013. \*Adaptado para fins didáticos.

Essas imagens apresentam um processo da dinâmica terrestre que demonstra a

- a) evolução de tornados.
- b) formação de estruturas vulcânicas.
- c) incidência de grandes enchentes.
- d) ocorrência de terremotos

**2022.2** Observe a imagem e leia o texto abaixo.



Disponível em: <<http://www.niclevicz.com.br/mundo-andino/a-cordilheira-dos-andes/>>. Acesso em: 28 out. 2013. Fragmento.

#### **Cordilheira dos Andes [...]**

A Cordilheira dos Andes é uma extensa cadeia montanhosa situada na América do Sul. Possui 4000 Km de extensão e o seu ponto mais alto tem 6962 metros. Os Andes são os resultados do [...] encontro da placa do Pacífico e da placa Sul-Americana. [...]

Disponível em: <<http://migre.me/mwCZy>>. Acesso em: 28 out. 2013. Fragmento.

De acordo com essa imagem e esse texto, a Cordilheira dos Andes foi formada

- a) pela ação da erosão.
- b) pela deposição sedimentar.
- c) pela movimentação tectônica.
- d) pelo assoreamento de vales.

**2022.3** Observe o gráfico abaixo.

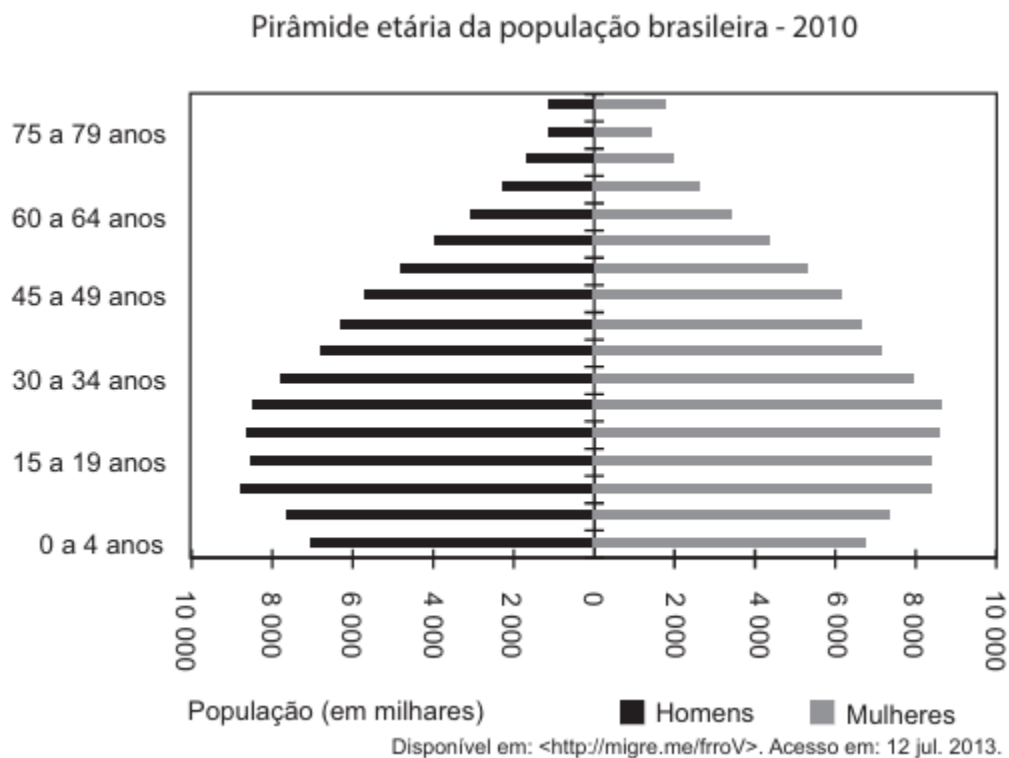

Esse gráfico, que mostra a classificação etária da população brasileira, apresenta dados sobre

- a) economia e acesso à saúde.
- b) faixas etárias e gênero.
- c) fecundidade e classes sociais.
- d) qualidade de vida e escolaridade.

**2022.4** Observe os gráficos abaixo.

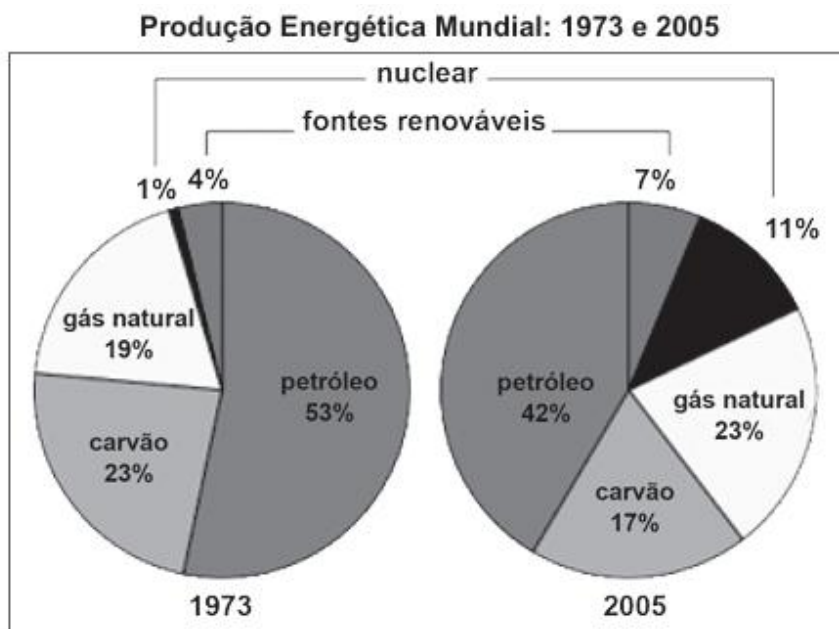

Disponível em: <[http://geografiamonsenhorscalabrini.blogspot.com.br/2012\\_10\\_01\\_archive.html](http://geografiamonsenhorscalabrini.blogspot.com.br/2012_10_01_archive.html)>. Acesso em: 29 jul. 2015.

De acordo com esses gráficos, entre os anos 1973 e 2005, a produção percentual de

- a) carvão apresentou a maior diminuição.
- b) energia nuclear obteve o maior aumento.
- c) gás natural manteve-se inalterada.
- d) petróleo apresentou crescimento.

**2022.5** Observe o gráfico abaixo.

**PRINCIPAIS PAÍSES DE DESTINO DOS EMIGRANTES PORTUGUESES EM 2005**

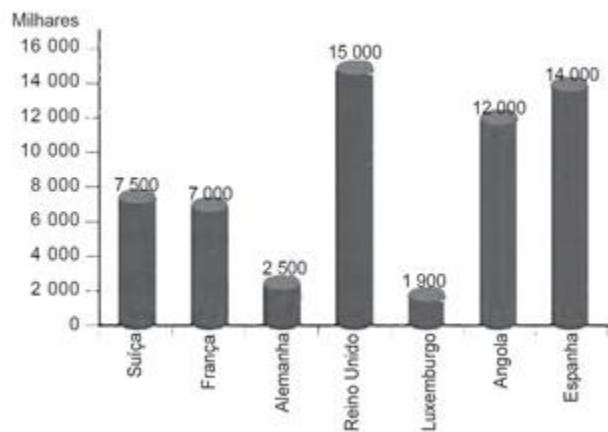

Disponível em: <<http://www.prof2000.pt/users/elisabethm/geo10/index9.htm>>. Acesso em: 29 out. 2013.

De acordo com esse gráfico, qual foi o país que mais recebeu imigrantes portugueses?

- a) Reino Unido.
- b) Espanha.
- c) Luxemburgo.
- d) Suíça.

**2022.6** Observe a imagem abaixo.

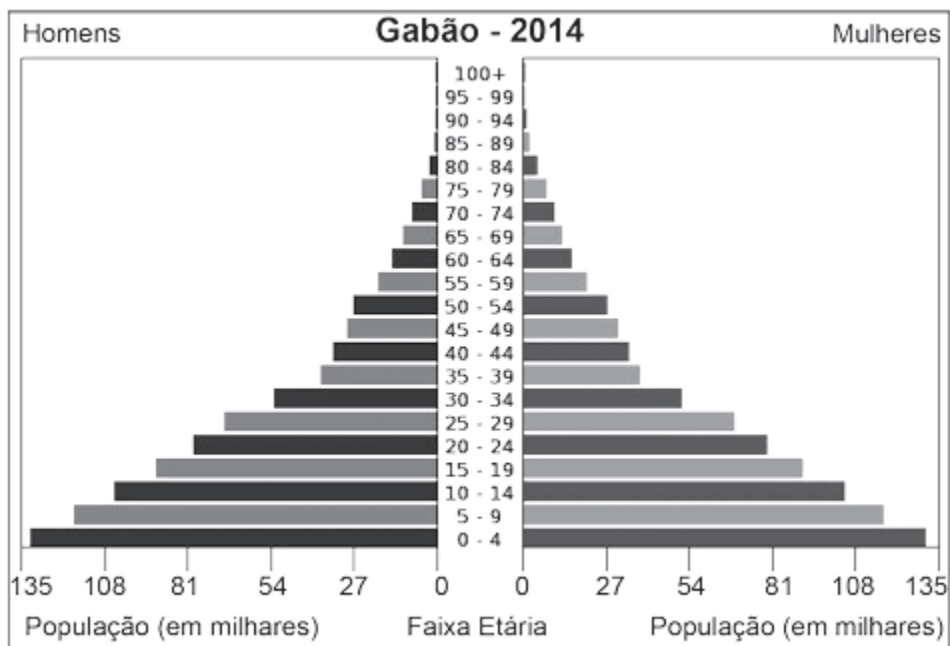

Disponível em: <<http://goo.gl/zkeV1h>>. Acesso em: 24 maio 2016.

A pirâmide etária do país africano retratado nessa imagem indica um quadro demográfico marcado pelo

- a) cenário de envelhecimento da população.
- b) considerável índice de esperança de vida.
- c) elevado número de idosos na população.
- d) número de nascimentos bastante elevado.

*D008\_G – Analisar aspectos que caracterizam a desigualdade social no espaço geográfico.*

**2022.7** Leia o texto e observe a imagem abaixo.

O século XX trouxe inovações na construção, mas nem sempre elas foram boas. Um exemplo são as habitações que, no Brasil, estão presentes nas favelas ou bairros mais deteriorados. Essas casas são normalmente feitas de alvenaria, mas remendadas digamos assim, com todo tipo de material, como caixotes, pedaços de lata e papelão. Além da construção precária elas geralmente abrigam um grande número de moradores, com a presença de avós, tios, afilhados. Nesses espaços pode acontecer de duas ou mais famílias habitarem a mesma casa.

Disponível em: <migre.me/fore9>. Acesso em: 8 jul. 2013. Fragmento.



Complexo do Alemão – Rio de Janeiro. Disponível em: <http://migre.me/for6g>. Acesso em: 8 jul. 2013.

Esse texto e essa imagem retratam

- a) a igualdade de renda e de condições sociais entre a população urbana no Brasil.

- b) as soluções eficientes encontradas para o problema da falta de moradia nas cidades brasileiras.
- c) o acesso a moradias adequadas e a qualidade de vida no espaço das cidades brasileiras.
- d) o problema habitacional e a precariedade das moradias nas cidades brasileiras.

**2022.8** Leia o texto abaixo.



Disponível em: <<http://portaldoprofessor.mec.gov.br/fichaTecnicaAula.html?aula=27301>>. Acesso em: 29 maio 2015.

Qual problema social é evidenciado nesse texto?

- a) Desigualdade econômica.
- b) Economia informal.
- c) Transporte precário.
- d) Violência urbana.

*D037\_G – Compreender o desenvolvimento técnico-científico-informacional e suas implicações socioespaciais.*

**2022.9** Observe a imagem abaixo.



Disponível em: <<http://migre.me/IRvQB>>. Acesso em: 17 set. 2013.

De acordo com essa imagem, o desenvolvimento tecnológico no espaço rural promoveu

- a) a expansão do trabalho familiar no campo.
- b) a valorização da agricultura de subsistência.
- c) o aumento do uso de máquinas na produção.
- d) o emprego de técnicas tradicionais de trabalho.

**2022.10** Leia o texto abaixo.

#### Desenvolvimento da internet

A Internet possibilitou a formação não só de redes de comunicação instantânea, em tempo real, como redes de produção, de serviços (comércio e entretenimento) e de investimentos com a possibilidade de realização de atividades simultâneas entre os pontos mais distantes do planeta.

Disponível em: <<http://migre.me/rJoPc>>. Acesso em: 2 set. 2015.

De acordo com esse texto, o desenvolvimento da internet possibilitou a maior

- a) concentração produtiva nos países subdesenvolvidos.

- b) integração socioeconômica entre diferentes regiões.
- b) redução da inovação tecnológica dos países desenvolvidos.
- d) retração dos fluxos financeiros no mercado internacional.

*D004\_G – Analisar dados geográficos representados em tabelas.*

**2022.11** Observe a tabela abaixo.

Taxa de fecundidade total – Brasil – 1940/2010							
1940	1950	1960	1970	1980	1991	2000	2010
6,16	6,21	6,28	5,76	4,35	2,89	2,38	1,90

IBGE, Censo Demográfico 1940/2010. Disponível em: <<http://migre.me/fop15>>. Acesso em: 3 jul. 2013.

A partir dos dados dessa tabela, entende-se que

- a) as décadas com as maiores taxas de fecundidade foram 1960 e 1990.
- b) as décadas com as menores taxas de fecundidade foram 1970 e 1980.
- c) nas décadas de 1940 e 1950, as mulheres brasileiras apresentavam baixa fecundidade.
- d) nas últimas três décadas, houve queda na taxa de fecundidade das brasileiras.

*D024\_G – Compreender a atuação de potências hegemônicas e contra hegemônicas ao longo do tempo no espaço geográfico.*

**2022.12** Leia o texto e observe a imagem abaixo.

**Formação do Estado-Nação**

A descolonização da África e da Ásia mudou profundamente o traçado das fronteiras desses continentes. Na África, os limites dos países são um reflexo das fronteiras coloniais estabelecidas pelas metrópoles [...]. Elas não respeitaram a existência de tribos nativas, de etnias e culturas diferentes, muitas vezes inimigas irreconciliáveis, para delimitar esse traçado [...].

Disponível em: <<http://migre.me/rlnvd>>. Acesso em: 29 jul. 2015. Fragmento.



Disponível em: <<http://migre.me/rihn>>. Acesso em: 21 jul. 2015.

De acordo com esse texto e essa imagem, os estados-nação africanos tiveram sua formação marcada pela

- a) disputa territorial.
- b) diversificação econômica.
- c) harmonia cultural.
- d) padronização linguística.

**2022.13** Leia o texto abaixo.

Desde a sua origem, o capitalismo integrou o mundo numa única economia, com as grandes navegações, a descoberta de novas rotas e terras e o colonialismo. No entanto, utiliza-se o conceito de globalização para indicar o processo relativamente recente da internacionalização das relações econômicas capitalistas, apoiado em novas tecnologias de transporte e telecomunicações e na ampliação da capacidade produtiva.

A Internet possibilitou a formação não só de redes de comunicação instantânea, em tempo real, como redes de produção, de serviços (comércio e entretenimento) e de investimentos com a possibilidade de realização de atividades simultâneas entre os pontos mais distantes do planeta.

Disponível em: <<http://migre.me/kJqFQ>>. Acesso em: 13 jun. 2014. Fragmento.

O processo de globalização, a que esse texto se refere, produz transformações como a

- a) expansão do isolamento cultural.
- b) integração das economias mundiais.
- c) redução das trocas de mercadorias.
- d) tendência ao isolamento de empresas globais.

**2022.14** Observe a imagem abaixo.



Disponível em: <<http://cacadordecodilobr.blogspot.com.br/2011/10/charges-sobre-degradacao-ambiental.html>>. Acesso em: 16 jun. 2014.

Essa imagem mostra um problema trazido pelo desenvolvimento tecnológico na globalização, que é a

- a) crescente produção de lixo eletrônico.

- b) decadência dos serviços públicos.
- c) fabricação de aparelho de baixa qualidade.
- d) transformação da biodiversidade.

**2022.15** Leia o texto abaixo.

Com o fenômeno da globalização, o mercado internacional tornou-se bastante competitivo, diante disso, somente os mais fortes prevalecem. O que acontece é uma disputa por mercados em âmbito global.

Muitos países, com o intuito de se fortalecer economicamente, unem-se para alcançar mercados e verticalizar a sua participação e influência comercial no mundo. [...]

Disponível em: <<http://migre.me/q7rOO>>. Acesso em: 2 jun. 2015. Fragmento.

De acordo com esse texto, a globalização do mercado mundial promoveu

- a) a criação de barreiras alfandegárias.
- b) a formação de blocos econômicos.
- c) o fortalecimento dos estados nacionais.
- d) o investimento em indústrias estatais.

*D005\_G – Analisar diferentes tipos de representações cartográficas.*

**2022.16** Observe o mapa abaixo.



Disponível em: <<http://www.picstopin.com.html>>. Acesso em: 27 fev. 2014.

Essa representação cartográfica apresenta características de um mapa

- a) econômico.
- b) físico.
- c) histórico.
- d) político.

**2022.17** Observe o mapa abaixo.

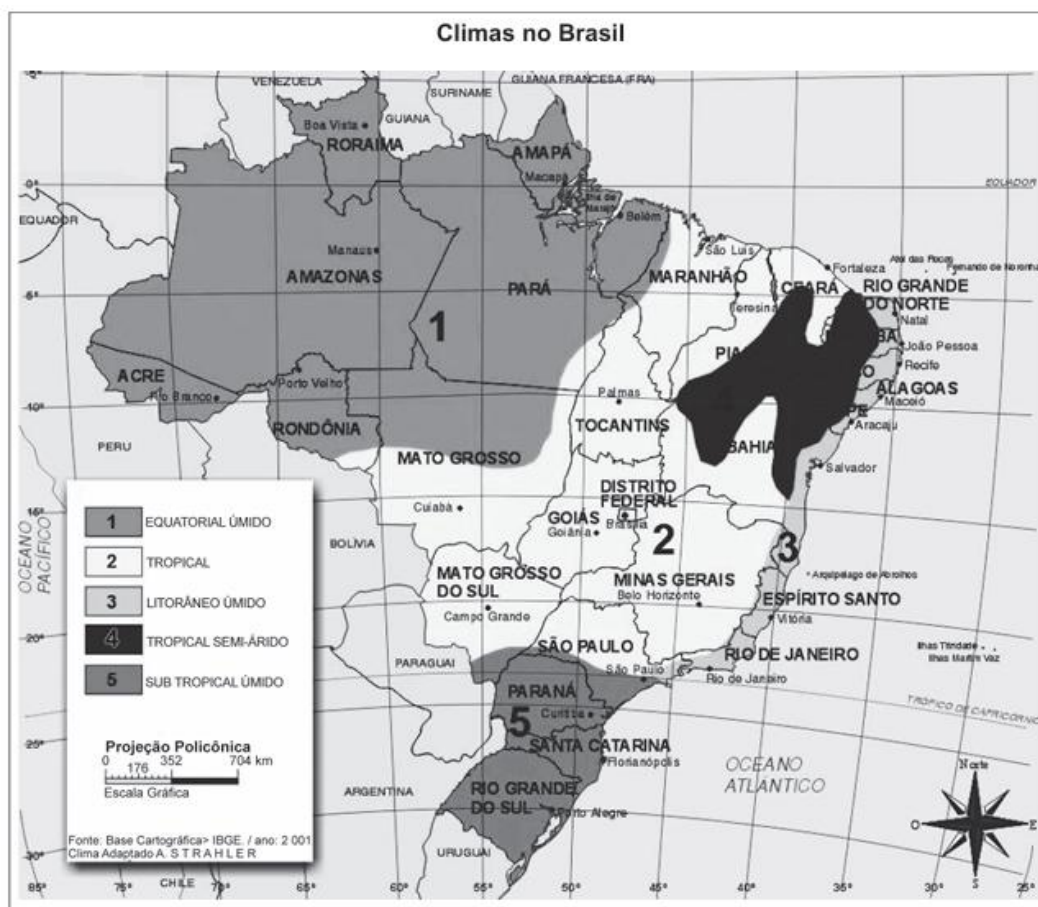

Disponível em: <<https://goo.gl/GfM3d3>>. Acesso em: 07 jul. 2017. \*Adaptado para fins didáticos.

De acordo com esse mapa, qual clima está presente na região Sul do país?

- a) Equatorial úmido.
- b) Litorâneo.
- c) Subtropical úmido.
- d) Tropical.

*D034\_G – Identificar características do mundo do trabalho na atualidade.*

**2022.18** Leia o texto abaixo.

### A robotização na produção industrial

A globalização é responsável por diversas modificações no mundo, influenciando na política, nas relações sociais, no desenvolvimento tecnológico, nas formas de trabalho, etc. Um desses fatores fortemente alterados pelo processo de globalização é a intensa robotização na produção industrial.

As indústrias estão, cada vez mais, introduzindo robôs no processo produtivo. Essas máquinas são programadas para executar movimentos rápidos, padronizados e eficazes, aumentando, assim, a produção final. [...]. Conforme dados divulgados pela Organização das Nações Unidas (ONU), aproximadamente 85 mil robôs são introduzidos anualmente nas indústrias em todo o mundo. Estima-se que existam mais de 800 mil robôs exercendo o trabalho que poderia empregar aproximadamente dois milhões de pessoas. Esse processo é motivado por diversos fatores, sendo um deles a maximização da produção: a utilização de robôs pode quadruplicar a produção em determinados segmentos industriais [...].

Disponível em: <<http://www.mundoeducacao.com/geografia/a-robotizacao-na-producao-industrial.htm>>. Acesso em: 10 mar. 2014. Fragmento.

De acordo com esse texto, a robotização tem como consequência o

- a) acréscimo no preço dos produtos.
- b) acúmulo de riquezas por todos os países.
- c) aumento do desemprego em larga escala.
- d) desenvolvimento dos trabalhos manuais.

**2022.19** Leia o texto abaixo.

[...] vem determinando o crescimento de cidades-médias dotadas de boa infraestrutura e com centros formadores de mão de obra qualificada, geralmente universidades. Além disso, percebe-se um movimento de indústrias tradicionais, de uso intensivo de mão de obra, como a de calçados e vestuários para o Nordeste, atraídas, sobretudo, pela mão de obra extremamente barata.

Disponível em: <<http://migre.me/q3VPt>>. Acesso em: 29 maio 2015. Fragmento.

O processo produtivo descrito nesse texto está ligado às transformações devido à

- a) ampliação da produção agropecuária.
- b) expansão da desconcentração industrial.
- c) redução da robotização produtiva.
- d) retração das redes de transportes.

**2022.20** Leia o texto abaixo.

### **Revolução Verde foi um programa de expansão da produtividade agrícola**

A Revolução Verde propôs o uso de máquinas e insumos agrícolas para modelos extensivos de produção de alimentos, fibras e biocombustíveis. A nova metodologia de produção fez com que o setor desse um grande salto de produtividade, mas trouxe também consequências negativas.

[...] a Revolução Verde foi um amplo programa baseado em ações de pesquisa e desenvolvimento, idealizado para aumentar a produtividade agrícola no mundo por meio do melhoramento genético de sementes e do melhoramento do ambiente, com o uso intensivo de insumos agrícolas ou industriais.

Disponível em: <<http://migreme/kP7oB>>. Acesso em: 16 jun. 2014. Fragmento.

Com base nesse texto, constata-se que a Revolução Verde, ao desenvolver a mecanização agrícola, promoveu

- a) a concretização da reforma agrária.
- b) a expansão da agricultura de subsistência.
- c) o aumento do desemprego no meio rural.
- d) o fortalecimento dos pequenos produtores.

*D016\_G – Reconhecer a multiplicidade cultural de diferentes territórios.*

**2022.21** Leia o texto abaixo.

### **Toré**

O ritual é considerado o símbolo maior de resistência dos povos indígenas do Nordeste. Ele é realizado geralmente de 15 em 15 dias, tanto com o objetivo religioso quanto festivo, de comemoração. À primeira vista, pode ser percebido como uma dança, que varia de ritmos e linhas (toadas) em cada povo. O maracá dá o tom das pisadas e os índios dançam, em geral, em círculo. O toré também tem sentidos diferentes e pode ser celebrado para homenagear autoridades ou visitas; como instrumento político, em exposições públicas nas cidades onde as aldeias estão localizadas para reafirmar a coletividade perante a sociedade; e também com função religiosa, de penitência, resgate dos antepassados e relação com a natureza. No povo pipipã, quando alguém da aldeia morre, a comunidade se resguarda e passa o período de um mês sem realizar o toré no terreiro, como uma forma de homenagear aqueles que se foram.

Disponível em: <<http://migre.me/kJqO5>>. Acesso em: 13 jun. 2014. Fragmento.

Esse texto faz referência à expressão de grupos indígenas do Nordeste evidenciando o elemento

- a) cultural.
- b) econômico.
- c) estratégico.

d) político.

**2022.22** Observe a imagem e leia o texto abaixo.

**Oktoberfest de Blumenau – Santa Catarina**



Disponível em: <<http://www.oktoberfestblumenau.com.br/blog/>>. Acesso em: 16 jun. 2014.

A Oktoberfest de Blumenau, que em apenas uma década se tornou uma das festas mais populares do Brasil, foi inspirada na festa [...] que teve origem em 1810 em Munique. Tudo começou em 12 de outubro de 1810, quando o rei Luís I, mais tarde rei da Baviera, casou-se com a princesa Tereza da Saxônia e, para festejar o enlace, organizou uma corrida de cavalos. O sucesso foi tanto que a festa passou a ser realizada todos os anos com a participação do povo da região. [...]

Disponível em: <<http://www.oktoberfestblumenau.com.br/oktoberfest/historia>>. Acesso em: 16 jun. 2014. Fragmento.

Essa imagem e esse texto mostram uma festa tradicional da cidade de Blumenau, que é característica

de grupos de

- a) alemães.
- b) árabes.
- c) espanhóis.
- d) japoneses.

**2022.23** Observe a imagem e leia o texto abaixo.

### Prática da Capoeira – Cachoeiro de Itapemirim, ES



Disponível em: <<http://www.maratimba.com/news/sabado-de-samba-de-roda-no-centro-cultural-mestre-salatiel/>>. Acesso em: 2 jun. 2015.

#### Capoeira

Capoeira, entre outros significados, é luta para os angolenses. Por muito tempo essa foi também, no Brasil, sua principal função, usada como defesa do escravo contra o branco que o perseguia [...].

O conjunto instrumental (berimbau, pandeiros, ganzás, agogôs, adufes, atabaques) acompanha o vocal, possuidor de um repertório de cantigas próprio e/ou emprestado de outras manifestações e conduz o ritmo, apoiando os golpes. [...]

Disponível em: <<http://www.es.gov.br/EspiritoSanto/paginas/folclore.aspx>>. Acesso em: 2 jun. 2015. Fragmento.

De acordo com essa imagem e esse texto, a prática da capoeira expressa a identidade de grupos

- a) africanos.
- b) chineses.
- c) espanhóis.
- d) italianos.

*D006\_G – Correlacionar dados geográficos a partir de diferentes linguagens (gráficos, tabelas, textos, etc.).*

**2022.24** Leia o texto abaixo.

[...] De riqueza e beleza a região se reveste  
Minas Gerais, Espírito Santo e Rio de Janeiro  
E o estado de São Paulo que do Brasil é o celeiro  
O Rio de Janeiro cantado em verso e prosa  
Ai esta a cidade maravilhosa  
Que tem uma natureza exuberante  
E com edifícios modernos e metrópole palpitante  
Berço de intelectuais  
Antiga terra dos cafezais  
Sempre cantarei essa canção [...].

Disponível em: <<http://ensinodegeografiauenp.blogspot.com.br/2013/09/as-regioes-do-brasil-em-poesia.html>>. Acesso em: 14 abr. 2014. Fragmento.

Os estados mencionados nesse texto compõem qual região brasileira?

- a) Nordeste.
- b) Norte.
- c) Sudeste.
- d) Sul.

**2022.25** Leia o texto abaixo.

#### O Calibre

Eu vivo sem saber até quando ainda estou vivo  
Sem saber o calibre do perigo  
Eu não sei d'aonde vem o tiro

Por que caminhos você vai e volta?  
Aonde você nunca vai?  
Em que esquinas você nunca para?  
A que horas você nunca sai?  
Há quanto tempo você sente medo?  
Quantos amigos você já perdeu?  
Entrincheirado, vivendo em segredo  
E ainda diz que não é problema seu. [...]

Disponível em: <<http://www.vagalume.com.br/paralamas-do-sucesso/o-calibre.html>>. Acesso em: 15 fev. 2014. Fragmento.

Qual problema urbano foi descrito nessa música?

- a) Congestionamento.
- b) Favelização.
- c) Poluição.
- d) Violência.

**2022.26** Observe a imagem abaixo.



Disponível em: <<http://www.scielo.br/img/revistas/anaismp/v13n2/a03fig29.jpg>>. Acesso em: 2 jun. 2015.

Qual é a atividade econômica retratada nessa imagem?

- a) A agricultura.
- b) A pecuária.
- c) O extrativismo.
- d) O turismo.

**2022.27** Observe a imagem e leia o texto abaixo.

### Sertão Nordestino



Disponível em: <[http://portifoliogeograficogdc.blogspot.com.br/2012\\_05\\_01\\_archive.html](http://portifoliogeograficogdc.blogspot.com.br/2012_05_01_archive.html)>. Acesso em: 27 maio 2015.

#### [...] Nordeste

Ô sol! sol escaldante  
Terra poeirenta  
Dias e dias, meses e meses sem chover  
E o pobre lavrador com a ferramenta rude  
Bate forte no solo duro  
Em cada pancada parece gemer

Hum, hum, hum, hum, hum, hum, hum  
Geme a terra de dor ó ó ó ô  
Não adianta o meu lamento meu senhor  
Ó ó ó ô e a chuva não vem  
Chão continua seco e poeirento  
No auge do desespero uns se revoltam contra deus  
Outros rezam com fervor  
Nosso gado está sedento meu senhor  
Nos livrai dessa desgraça [...]

FAGNER, Raimundo. Disponível em: <<http://letras.mus.br/fagner/256802/>>. Acesso em: 27 maio 2015. Fragmento.

Essa imagem e esse texto retratam fenômenos climáticos denominados de

- a) furacões.
- b) incêndios naturais.
- c) secas sazonais.

d) tornados.

*D028\_G – Identificar diferentes tipos de impactos ambientais.*

**2022.28** Leia o texto abaixo.

[...] A contaminação ocorre no solo e nas águas, quando os fertilizantes e os agrotóxicos são conduzidos através das águas da chuva; uma parte penetra no solo, que atinge o lençol freático e contamina o aquífero; a outra parte é levada pela enxurrada até os mananciais, como córregos, rios e lagos que se encontram nas partes mais baixas do relevo.

Disponível em: <<http://migre.me/kburF>>. Acesso em: 12 jun. 2014. Fragmento.

De acordo com esse texto, qual é o impacto ambiental causado pela atividade agrícola?

- a) Aceleração da desertificação.
- b) Compactação dos solos.
- c) Poluição dos recursos hídricos.
- d) Redução da biodiversidade.

**2022.29** Leia o texto abaixo.

[...] é provocada principalmente pelos motores dos veículos, indústrias como as siderúrgicas, refinarias, fábricas de cimento e papel; queimadas e incineração do lixo doméstico.

Os veículos como automóveis, ônibus, motos, caminhões, etc., são considerados os principais agentes [...] porque eles liberam um gás incolor (sem cor) e inodoro (sem cheiro) extremamente tóxico, conhecido como monóxido de carbono (CO). Os automóveis também são os responsáveis por liberarem partículas [...] produzidas principalmente pelo desgaste de pneus e freios.

Disponível em: <<http://migre.me/jRgkR>>. Acesso em: 13 jun. 2014. Fragmento.

A consequência do lançamento do gás, destacado nesse texto, é o aumento da poluição

- a) atmosférica.
- b) hídrica.
- c) sonora.
- d) visual.

**20226.30** Observe a imagem abaixo.



Disponível em: <<http://migre.me/q7jwj>>. Acesso em: 1 jun. 2015.

Essa imagem está relacionada a qual impacto ambiental?

- a) Desflorestamento.
- b) Desmoronamento.
- c) Enchente.
- d) Queimada.

**2022.31** Observe a imagem abaixo.

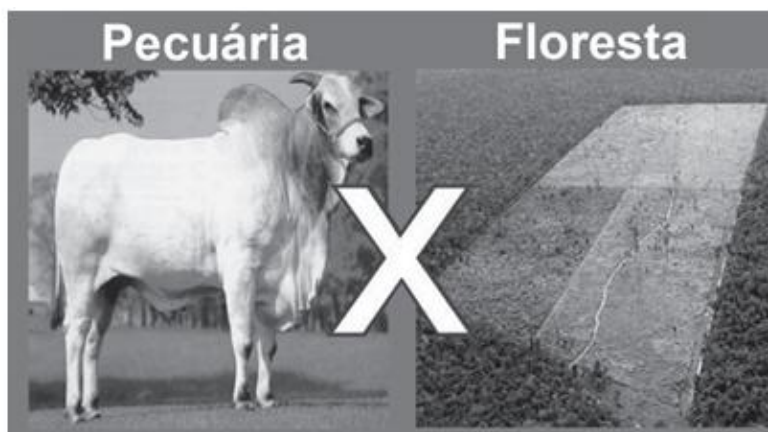

Disponível em: <<http://evoluahomosapiens.blogspot.com.br/2013/02/ja-comeu-amazonia-hoje.html>>. Acesso em: 16 jun. 2014.

Essa imagem mostra a relação entre a pecuária e um problema ambiental desencadeado por ela, que é

- a) a falta de água potável.
- b) a poluição atmosférica.
- c) o assoreamento dos rios.
- d) o desmatamento.

*D044\_G – Analisar práticas de preservação e conservação ambiental.*

**2022.32** Leia o texto e observe a imagem do texto.

[...] Os telhados verdes, ou como também são chamados de vivos ou ecológicos, são cada vez mais difundidos e utilizados nos projetos. Essa técnica é extremamente simples, consistindo em revestir o telhado com plantas, ao invés de utilizar cerâmica ou cimento. "Por garantir grande conforto térmico, esses jardins economizam energia, além de permitir o reaproveitamento da água da chuva", diz a arquiteta Viviane Cunha [...].



Disponível em: <<http://revista.zap.com.br/imoveis/tetos-e-paredes-verdes-oferecem-conforto-termico-e-reduzem-os-impactos-ambientais/>>. Acesso em: 16 jun. 2014. Fragmento.

De acordo com esse texto e essa imagem, esse tipo de construção colabora para a preservação do meio ambiente porque

- a) é resistente a enchentes e a abalos sísmicos.
- b) é uma forma mais econômica de construir moradias urbanas.
- c) permite que as construções ecológicas sejam terminadas em pouco tempo.
- d) promove o reaproveitamento da água e economiza energia.

**2022.33** Observe a imagem abaixo.

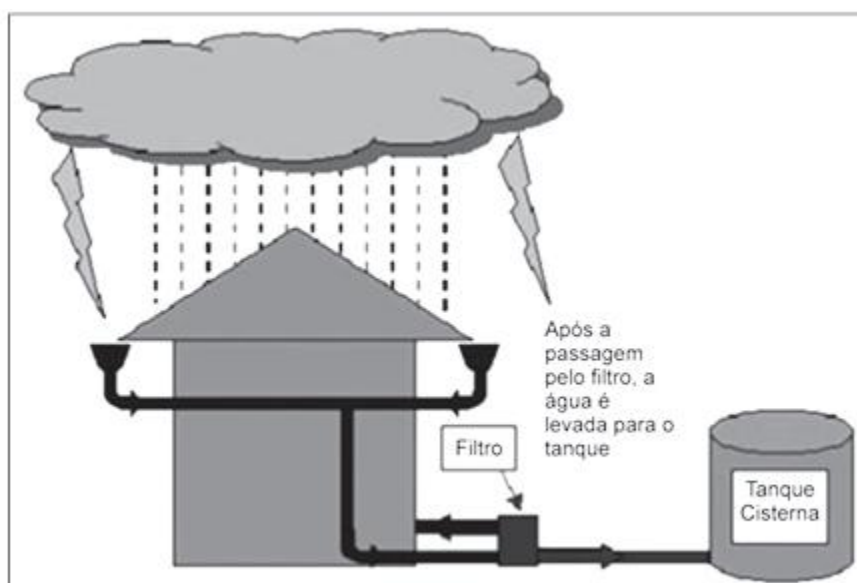

Disponível em: <<http://migre.me/q6EPy>>. Acesso em: 28 maio 2015.

Essa imagem mostra uma ação de preservação da água que pode ser realizada nas residências, que se configura

- a) na descontaminação da água da privada.
- b) na regulação da válvula da descarga.
- c) no armazenamento da água da chuva.
- d) no reaproveitamento da água do chuveiro.

**2022.34** Leia o texto abaixo.

**Técnicas de biodegradação da fibra da casca do coco para aproveitamento deste resíduo**

No Brasil, anualmente, são produzidas cerca de 4 milhões de toneladas de subprodutos e resíduos originários da exploração do coqueiro (ano base: 2006). Deste total, 1,85 milhão de toneladas é de casca e 1,65 milhão é de folhas secas, que, na maioria, são descartadas como lixo nas propriedades, eliminando-se, sem uso, matérias primas finitas e renováveis de alto valor para a agricultura. Uma tonelada de casca de coco é capaz de gerar 500 kg de composto ou substrato orgânico. A tecnologia da biodegradação desses resíduos, transformando-os em substratos e compostos/adubos orgânicos, é uma alternativa agroecológica para os sistemas de produção agrícola e fonte de renda para as comunidades rurais. Com a biodegradação, formam-se excelentes fontes de matéria orgânica, evita-se a poluição ambiental resultante da queima dos resíduos nas propriedades rurais e propicia-se nova fonte de emprego e renda para a população rural.

Disponível em: <<http://migre.me/q37gH>>. Acesso em: 28 maio 2015.

A prática de biodegradação apresentada nesse texto tem o objetivo de

- a) desenvolver a reciclagem.
- b) estabelecer os grandes lixões.
- c) promover a incineração.
- d) retrair a produção agrícola.

**2022.35** Observe a imagem abaixo.



Disponível em: <[https://www.1papacaio.com.br/modules.php?op=modload&name=Sala\\_aula&file=index&do=showpic&pid=5003&orderby=titleA](https://www.1papacaio.com.br/modules.php?op=modload&name=Sala_aula&file=index&do=showpic&pid=5003&orderby=titleA)>. Acesso em: 13 jun. 2014.

Essa imagem mostra uma prática de preservação dos rios, que consiste

- a) na manutenção da mata nativa do entorno.
- b) na retirada de lixo existente em suas margens.
- c) no replantio de árvores nas suas várzeas.
- d) no tratamento do esgoto lançado na água.

*D029\_G – Compreender processos de apropriação da natureza por diferentes agentes.*

**2022.36** Leia o texto abaixo.

### Europa luta contra extinção de bisões, os “reis da floresta”

[...] 14 bisões da Europa, uma espécie ameaçada de extinção no século 20, foram reintroduzidos nos Cárpatos meridionais romenos, perto da comuna de Armenis (sudoeste).

Trata-se de uma das mais importantes operações desse tipo na Europa.

“É o maior mamífero terrestre da Europa, muito ameaçado. Há menos bisões na Europa do que rinocerontes negros na África. Por isso, é uma prioridade para a Europa voltar a contar com essa espécie na natureza”, disse [...] o diretor de conservação da associação *Rewilding Europe*, Wouter Helmer.

Doados por parques zoológicos de Suíça, Alemanha, Bélgica e França, esses gigantes de pelo marrom foram levados para uma área nos montes Tarcu. No ano passado, outros 17 da mesma espécie foram soltos nessa região [...].

Disponível em: <<http://migre.me/sihQ9>>. Acesso em: 3 dez. 2015. Fragmento.

De acordo com esse texto, um dos motivos para a perda da biodiversidade na Europa é

- a) a expansão das cidades europeias em áreas antes florestadas.
- b) a falta de fiscalização da origem de produtos de origem animal.
- c) o intenso fluxo de turistas nas áreas de conservação natural.
- d) o uso de grandes áreas para cultivos voltados à exportação.

**2022.37** Leia o texto abaixo.

### Desmatamento

Desmatamento é o ato ou efeito de derrubar árvores e plantas nativas, destruir a mata ou a floresta de forma desordenada, para desenvolver atividade pecuária, agrícola ou madeireira. A palavra só passou a ter uso frequente a partir da década de 1970, com o advento da consciência ecológica e preservacionista, que manifestou preocupação crescente com os efeitos destruidores de certas modalidades da produção industrial e da agricultura e pecuária extensivas. Na Europa, o desmatamento teve início na Idade Média, quando o homem já derrubava florestas para expandir as terras cultiváveis [...].

Disponível em: <<https://goo.gl/eSYnfd>>. Acesso em: 19 jun. 2017. Fragmento.

De acordo com esse texto, o desmatamento na Europa teve início com as práticas agrícolas tradicionais e se intensificou com

- a) a expansão urbana e industrial.
- b) a produção orgânica e sustentável.
- c) o incentivo de exportação de commodities.
- d) o uso de paisagens naturais para turismo.

**2022.38** Leia o texto abaixo.

#### O aumento alarmante da temperatura global

Os últimos seis anos foram os mais quentes registrados desde 1880, sendo 2016, 2019 e 2020 os três primeiros, de acordo com um comunicado de imprensa da Organização Meteorológica Mundial (OMM) [...]. O ano 2020 foi de 1,2°C acima das temperaturas da era pré-industrial (1880).

A OMM prevê que há uma probabilidade de 20% de que o aumento da temperatura exceda temporariamente os 1,5°C já a partir de 2024.

“A velocidade com que as temperaturas estão aumentando é alarmante”, diz Pascal Peduzzi, diretor da GRID-Genebra, o Programa das Nações Unidas para o Meio Ambiente (PNUMA).

“Neste ritmo, podemos atingir +1,5°C nos próximos 15 anos”, advertiu Peduzzi. [...]

Em 2020, a concentração de dióxido de carbono na atmosfera aumentou 2,57 partes por milhão (ppm), atingindo 4,14 ppm em dezembro, a maior concentração já registrada. [...]

No Acordo de Paris, os Estados-membros se comprometeram a limitar o aquecimento global bem abaixo de 2°C, de preferência a 1,5°C, em comparação com os níveis pré-industriais. Cada país signatário do acordo estabeleceu uma meta, [...] para reduzir as emissões de gases [...] por volta de 2030. [...]

O AUMENTO alarmante da temperatura global. *UN Environment Programme*, 2022. Disponível em: <<https://bit.ly/3SEVq9O>>. Acesso em: 8 ago. 2022. Adaptado para fins didáticos. Fragmento.

De acordo com esse texto, a superexploração dos recursos naturais, evidenciada pelo aumento da

concentração de dióxido de carbono na atmosfera, promove a

- a) contração da distribuição da produção em âmbito mundial.
- b) demanda de implementação do socialismo.
- c) intensificação do fenômeno atmosférico denominado efeito estufa.
- d) necessidade de utilização de combustíveis fósseis.

D007\_G – Reconhecer as diferentes regionalizações do espaço geográfico.

**2022.39** Observe o mapa abaixo.

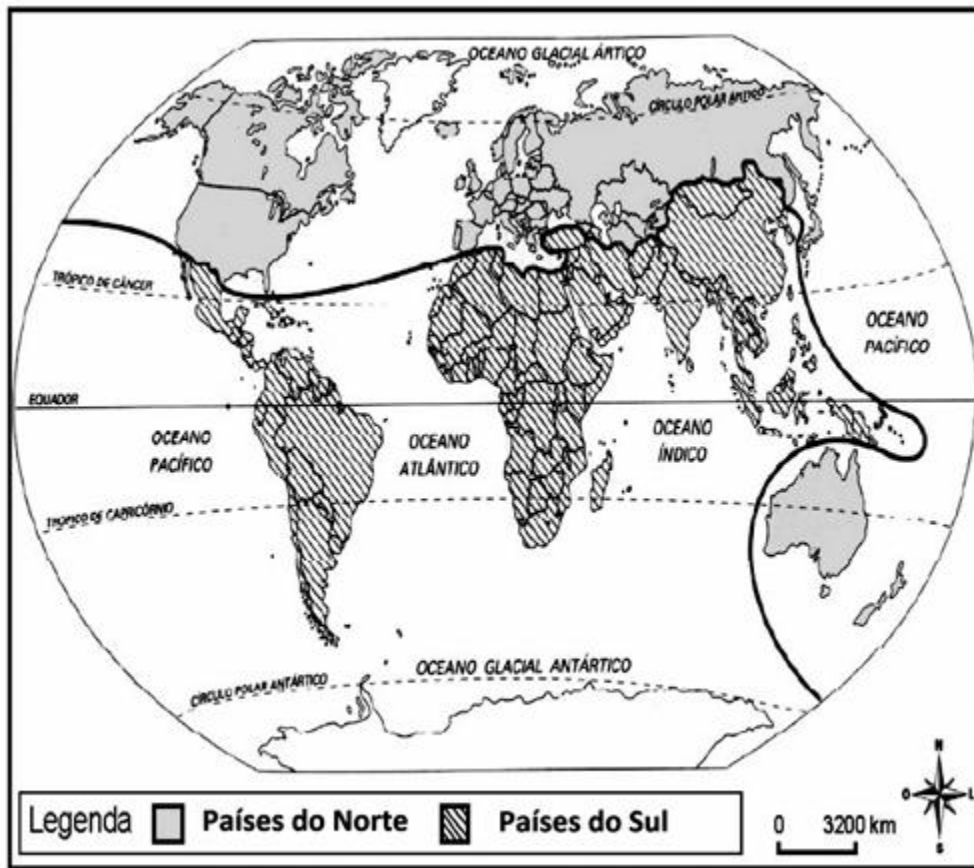

Disponível em: <<http://atlasgg.blogspot.com.br/>>. Acesso em: 31 maio 2013.

A divisão do mundo em Países do Norte e do Sul, retratada nesse mapa, configura-se de acordo com

- a) a posição político-ideológica.
- b) a importância da agricultura.
- c) o crescimento demográfico.
- d) o nível de desenvolvimento.

**2022.40** Observe o mapa abaixo.

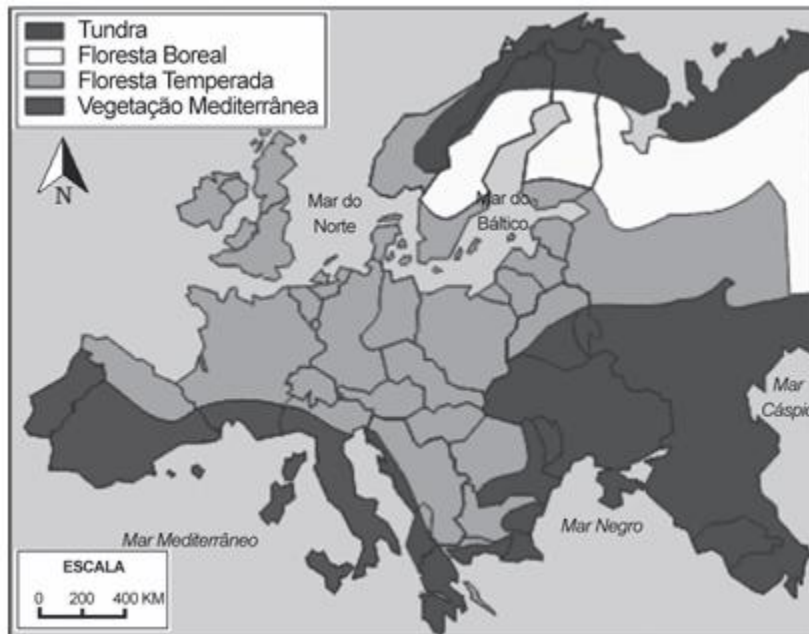

Disponível em: <<https://goo.gl/5ME2gw>>. Acesso em: 20 jun. 2017. \*Adaptado para fins didáticos.

Esse mapa representa qual tipo de regionalização da Europa?

- a) Econômica.
- b) Étnica.
- c) Natural.
- d) Política.

*D035\_G – Analisar a divisão internacional do trabalho e suas relações com o espaço geográfico.*

**2022. 41** Leia o texto abaixo.

### Características da Globalização

– Alteração na divisão internacional do trabalho, ou, antes, criação de uma nova divisão de trabalho dentro das próprias empresas transnacionais, e que a distribuição das funções produtivas não se encontrava mais concentrada em um único país, mas sim espalhada por vários países e continentes (por exemplo, um país fabrica um componente do produto, um segundo fabrica outro, um terceiro faz a montagem e o centro financeiro e contábil da empresa fica em um quarto país). [...]

Disponível em: <<http://portogente.com.br/portopedia/globalizacao-73980>>. Acesso em: 12 jun. 2014. Fragmento.

A nova divisão internacional do trabalho, retratada nesse texto, tem por característica

- a) a ausência de fluxos comerciais.
- b) a fragmentação geográfica da produção mundial.
- c) o aumento no tempo de deslocamento.
- d) o domínio das pequenas empresas.

**2022.42** Observe a imagem abaixo.



Disponível em: <<http://professormarcianodantas.blogspot.com.br/2013/05/a-divisao-internacional-do-trabalho.html>>. Acesso em: 9 jun. 2014. \*Adaptado para fins didáticos.

De acordo com essa imagem, na Nova Divisão do Trabalho, os

- a) artigos de alta tecnologia são exportados em sua maioria pelos países ricos.

- b) elementos da indústria pesada sustentam a economia dos países pobres.
- c) gêneros agrícolas são a base do faturamento dos países desenvolvidos.
- d) países mais pobres recebem o pagamento de juros dos países mais ricos.

**2022.43** Observe a imagem abaixo.



Disponível em: <<http://pangedosaber.blogspot.com.br/2011/04/atendendo-pedidos-esta-disponivel-nossa.html>>. Acesso em: 28 maio 2015.

De acordo com essa imagem, a Divisão Internacional do Trabalho delega aos países subdesenvolvidos

a produção de

- a) aparelhos eletrônicos.
- b) gêneros agrícolas.
- c) máquinas domésticas.
- d) veículos motorizados.

**2022.44** Leia o texto abaixo.

Há dois lados na divisão internacional do trabalho: um em que alguns países se especializam em ganhar, e outro em que se especializaram em perder. Nossa comarca<sup>1</sup> do mundo, que hoje chamamos de América Latina, foi precoce: especializou-se em perder desde os remotos tempos em que os europeus do Renascimento se abalançaram pelo mar e fincaram os dentes em sua garganta. [...]

**\*Vocabulário:**

<sup>1</sup>comarca: território, região.

GALEANO, Eduardo. *As veias abertas da América Latina*. São Paulo: Paz e Terra, 1978. Disponível em: <<https://bit.ly/3BNVtu3>>. Acesso em: 5 ago. 2022. Fragmento.

Com base nesse texto, na Divisão Internacional do Trabalho, os países latino-americanos se especializaram em perder devido à

- a) exploração promovida por nações imperialistas.
- b) exportação de bens com alto valor agregado.
- c) falta de uma identidade sociocultural própria.
- d) pequena produção de bens do setor primário.

*D026\_G – Analisar a atuação das corporações internacionais e das organizações econômicas mundiais no espaço geográfico.*

**2022.45** Leia o texto abaixo.

O Conselho de Segurança é o responsável por manter a paz e a segurança entre os países do mundo. Enquanto outros órgãos das Nações Unidas (ONU) só podem fazer "recomendações" para os governos membros, o Conselho de Segurança tem o poder de tomar decisões vinculativas que os governos-membros acordaram em realizar, nos termos do artigo 25 da Carta. As decisões do Conselho são conhecidas como Resoluções do Conselho de Segurança das Nações Unidas.

Disponível em: <<https://bit.ly/2Rv1vLr>>. Acesso em: 22 set. 2012. Fragmento.

Através do Conselho de Segurança, a ONU pode

- a) combater a autodeterminação dos povos em desenvolvimento.
- b) enviar missões de paz para regiões que julgue necessário.
- c) impor aos países ricos a responsabilidade pela ajuda humanitária.

d) incentivar a revolta dos povos oprimidos por governos ditatoriais.

**2022.46** Leia o texto abaixo.

A Associação de Nações do Sudeste Asiático (ANSEA/ASEAN) é uma organização regional de Estados do sudeste asiático que foi constituída em 8 de agosto de 1967. A ASEAN estabeleceu um fórum conjunto com o Japão, e um acordo de cooperação com a União Europeia. A sede e secretariado permanente encontram-se em Jacarta.

Disponível em: <<https://bit.ly/2Qys2XR>>. Acesso em: 22 set. 2012. Fragmento. (G090009E4\_SUP)

Um dos principais objetivos para a criação da ASEAN é o de

- a) acelerar o crescimento econômico regional.
- b) combater o avanço econômico do Mercosul.
- c) criar um bloco para deter a União Europeia.
- d) estimular a adoção de uma única moeda.

*D039\_G – Reconhecer as transformações geográficas advindas da lógica do funcionamento dos fluxos e das redes.*

**2022.47** Leia o texto abaixo.

**Mundo tem 232 milhões de migrantes internacionais, calcula ONU**

O mundo tem hoje 232 milhões de migrantes internacionais (3,2% da população) e 59% deles vivem em regiões desenvolvidas, [...]. Nunca tantas pessoas moraram fora de seus países e a Ásia lidera o crescimento de migrantes internacionais. [...]

De 2000 a 2009, o número de migrantes globais aumentou cerca de 4,6 milhões por ano, mais que o dobro do aumento anual durante a década anterior, 2 milhões. Durante a primeira década do século 21, a Ásia registrou o maior aumento (1,7 milhão por ano), seguido pela Europa (1,3 milhão por ano) e América do Norte (1,1 milhão por ano). [...]

Disponível em: <<http://sites.uepb.edu.br/nepda/2013/09/21/mundo-tem-232-milhoes-de-migrantes-internacionais-calcula-onu-2/>>. Acesso em: 2 jun. 2015. Fragmento.

De acordo com esse texto, as migrações internacionais demonstram o crescimento dos fluxos

- a) comerciais.
- b) informacionais.
- c) monetários.

d) populacionais.

*D030\_G – Relacionar a dinâmica do meio físico (relevo, clima, vegetação, hidrologia e solos) com as transformações do espaço geográfico.*

**2022.48** Observe a imagem e leia o texto abaixo.

**Eclusa Barra Bonita – Rio Tietê**

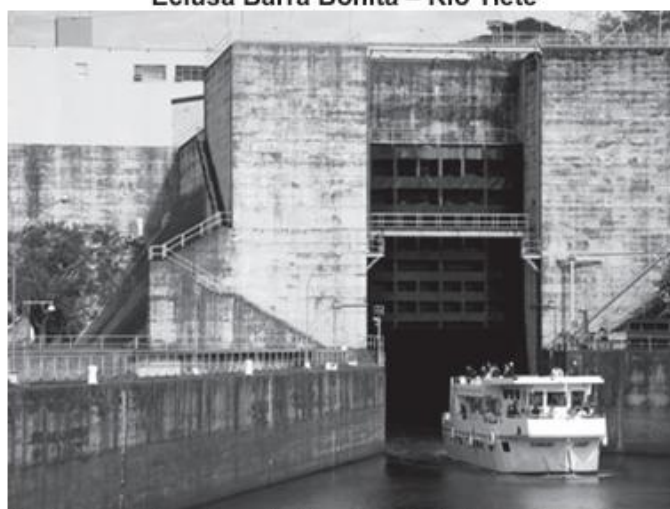

Disponível em: <<http://www.topodomundo.com.br/eclusa-barra-bonita-barra-bonitasp/>>. Acesso em: 1 jun. 2015.

Hoje, a navegação fluvial no Brasil está numa posição inferior em relação aos outros sistemas de transportes. [...]. Isto ocorre devido a vários fatores. Muitos rios do Brasil são de planalto, por exemplo, apresentando-se encachoeirados, portanto, dificultam a navegação. [...]

Nos últimos anos, têm sido realizadas várias obras, com o intuito de tornar os rios brasileiros navegáveis. Eclusas são construídas para superar as diferenças de nível das águas nas barragens das usinas hidrelétricas. É o caso da eclusa de Barra Bonita no rio Tietê e da eclusa de Jupιά no rio Paraná, já prontas. [...]

Disponível em: <<http://migre.me/q6tq3>>. Acesso em: 1 jun. 2015. Fragmento.

De acordo com essa imagem e esse texto, os rios brasileiros estão sendo utilizados para

a) a construção de hidrovias.

b) a produção de indústrias.

- c) o abastecimento de cidades.
- d) o fornecimento de energia.

*D025\_G - Compreender condições de desigualdade a partir das diferenças de gênero, etnia, crença e origem.*

**2022.49** Observe a imagem abaixo.

#### Desigualdade social



Disponível em: <<http://www.infoescola.com/sociologia/desigualdade-social/>>. Acesso em: 9 jul. 2013.

Nessa imagem, a desigualdade social está representada pelos diferentes tipos de

- a) avenidas.
- b) mercearias.
- c) residências.
- d) transportes.

*D027\_G – Analisar transformações territoriais advindas de diferentes tipos de conflitos e tensões.*

**2022.50** Leia o texto abaixo.

**Índia e Paquistão decidem retomar negociações de paz**

Índia e Paquistão concordaram, nesta quarta-feira, em retomar os diálogos sobre o processo de paz, segundo indicaram em comunicado comum.

Esta decisão, que traz a possibilidade de uma possível aproximação entre as duas potências nucleares, foi anunciada após um encontro em Islamabad entre a chanceler indiana, Sushma Swaraj, e o conselheiro paquistanês de Relações Exteriores, Sartaj Aziz.

“Os dois Estados acordaram em retomar as conversações suspensas. Os chefes da diplomacia de ambos os países se reunirão e fixarão o calendário para os encontros”, afirma o documento.

Disponível em: <<http://migre.me/taAVM>>. Acesso em: 4 mar. 2016. Fragmento.

A tensão política apresentada nesse texto foi impulsionada pela

- a) ação política norte-americana.
- b) disputa do território da Caxemira.
- c) influência do governo russo.
- d) rivalidade na Península Coreana.

*D015\_G – Reconhecer as territorialidades como expressões de grupos diversos nos diferentes continentes.*

**2022.51** Leia o texto abaixo.

**Quilombo mantém raízes culturais na modernização**

Ivaporunduva abriga relíquias arquitetônicas como uma igreja construída no século XVIII e um cemitério cercado por um muro de taipa e encravado no meio da mata. Contam os moradores que o quilombo surgiu quando, ainda no século XVIII, uma fazendeira conhecida como Maria Joana teria ficado doente e voltado para Portugal, deixando para trás seus escravos. Alguns permaneceram em Ivaporunduva, outros se espalharam em outras comunidades.

Disponível em: <[http://cienciaecultura.bvs.br/scielo.php?pid=S0009-67252005000300004&script=sci\\_arttext](http://cienciaecultura.bvs.br/scielo.php?pid=S0009-67252005000300004&script=sci_arttext)>. Acesso em: 29 maio 2015.

Esse texto faz referência à expressão territorial de um grupo quilombola, evidenciando o elemento

- a) científico.

- b) econômico.
- c) histórico.
- d) político.

*D038\_G – Compreender características da formação de blocos econômicos.*

**2022.52** Leia o texto abaixo.

A União Europeia (UE) é uma união econômica e política de 27 Estados-membros independentes que estão localizados principalmente na Europa. A UE tem as suas origens na Comunidade Europeia do Carvão e do Aço (CECA) e na Comunidade Econômica Europeia (CEE), formadas por seis países em 1958. [...] O Tratado de Maastricht estabeleceu a União Europeia com o seu nome atual em 1993. A última alteração ao fundamento constitucional da UE, o Tratado de Lisboa, entrou em vigor em 2009.

Disponível em: <<http://pt.wikipedia.org/wiki/União Europeia>>. Acesso em: 22 set. 2012.

A União Europeia foi criada com o objetivo de

- a) assegurar uma paz duradoura e a prosperidade da Europa.
- b) consolidar a formação territorial e o combate ao terrorismo.
- c) criar um continente e impulsionar o nacionalismo na Europa.
- d) proibir a entrada de imigrantes e defender o Estado nacional.

## PAEBES

3ª SÉRIE – ENSINO MÉDIO

GEOGRAFIA

*D036\_G – Compreender características do processo de globalização.*

**2022.53** Leia o texto abaixo.

### O que é globalização?

[...] Atualmente, em algumas horas é possível estar em outro continente, em épocas remotas, essas viagens demoravam meses e só aconteciam através de navios. Outro exemplo, hoje em dia as notícias são veiculadas em tempo real, com a internet, TV, telefone, antigamente, o que acontecia em outro país demorava algum tempo para que chegasse ao conhecimento de outros territórios.

Disponível em: <<http://www.tecnocurioso.com.br/2013/o-que-e-globalizacao/>>. Acesso em: 2 set. 2013. Fragmento.

Esse texto faz referência a uma característica do processo de globalização, que é

- a) a redução no tempo dos deslocamentos.
- b) a retração das empresas multinacionais.
- c) o aumento das barreiras do comércio mundial.
- d) o crescimento do isolamento dos países.

*D038\_G – Compreender características da formação de blocos econômicos.*

**2022.54** Leia o texto abaixo.

Muitos países, com o intuito de se fortalecer economicamente, unem-se para alcançar mercados e verticalizar a sua participação e influência comercial no mundo. A criação de blocos econômicos estreitou as relações econômicas, financeiras e comerciais entre os países que compõem um determinado bloco econômico.

Disponível em: <<http://www.brasilecola.com/geografia/formacao-blocos-economicos.htm>>. Acesso em: 29 out. 2013. Fragmento.

De acordo com esse texto, a formação de blocos econômicos tem por objetivo

- a) aumentar a competitividade dos países membros no mercado global.
- b) criar barreiras alfandegárias para a circulação de mercadorias.
- c) enfraquecer as trocas comerciais no mercado globalizado.
- d) retrair os fluxos migratórios entre os seus países membros.

*D063\_G – Compreender as múltiplas interrelações dos processos de globalização e fragmentação do espaço geográfico.*

**2022.55** Leia o texto abaixo.

#### Globalização [...]

Uma tendência cada vez mais forte no comércio internacional e na globalização é a criação de mercados comuns entre grupos de nações [...].

Esses imensos mercados internacionais [...] constituem, na realidade, uma das etapas da globalização, da interdependência crescente de todos os países e povos do mundo (multipolaridade) [...].

Disponível em: <<http://www.arturbruno.com.br/cursos/texto.asp?id=944>>. Acesso em: 27 jul. 2015. Fragmento.

De acordo com esse texto, a globalização do mercado mundial promoveu

- a) a instauração de blocos econômicos.
- b) a maior rigidez das leis alfandegárias.
- c) o crescimento de indústrias estatais.
- d) o fortalecimento das fronteiras nacionais.

*D005\_G – Analisar diferentes tipos de representações cartográficas.*

**2022.56** Observe o gráfico abaixo.

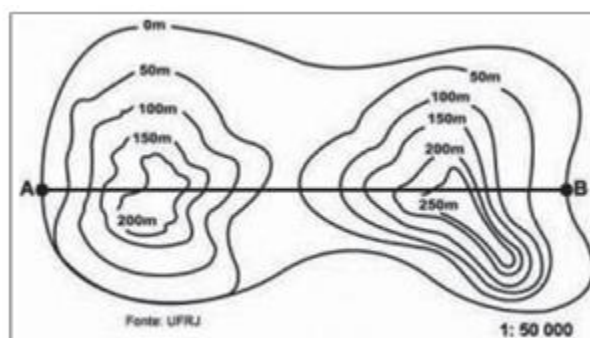

Disponível em: <<http://www.mundoeducacao.com.br/geografia/curva-nivel.html>>. Acesso em: 18 maio 2013.

Essa imagem é uma representação em curva de nível, que permite estudos detalhados das características

- a) da indústria.
- b) da população.
- c) da vegetação.
- d) do clima.
- e) do relevo.

**2022.57** Observe o mapa abaixo.



Disponível em: <<http://oguiadobrasil.blogspot.com.br/2010/06/densidade-demografica.html>>. Acesso em: 11 abr. 2012. \*Adaptado para fins didáticos. (G110005E4\_SUP)

A partir desse mapa, constata-se que a região mais povoada é a

- a) Centro-Oeste.

- b) Nordeste.
- c) Norte.
- d) Sudeste.
- e) Sul.

*D015\_G – Reconhecer as territorialidades como expressões de grupos diversos nos diferentes continentes.*

**2022.58** Leia o texto abaixo.

A capoeira é uma representação cultural que mistura esporte, luta, dança, cultura popular, música e brincadeira. Caracteriza-se por movimentos ágeis e complexos, onde são utilizados os pés, as mãos e elementos ginástico-acrobáticos. Diferencia-se das outras lutas por ser acompanhada de música.

Um dos significados da palavra capoeira refere-se às áreas de mata rasteira do interior do Brasil.

A luta de defesa pessoal, que é reconhecida também como dança, foi desenvolvida por escravos [...] trazidos ao Brasil, já que o Brasil foi o maior receptor da migração de escravos, com 42% de todos os escravos enviados através do Atlântico durante o século XVI, quando Portugal enviou escravos para a América do Sul [...].

Disponível em: <<http://www.mundoeducacao.com/educacao-fisica/capoeira.htm>>. Acesso em: 8 jun. 2015. Fragmento.

De acordo com esse texto, a capoeira no Brasil é uma forma de expressar a territorialidade ligada ao grupo de origem

- a) africana.
- b) americana.
- c) asiática.
- d) espanhola.
- e) italiana.

**2022.59** Leia o texto abaixo.

### Situação fundiária e territorialidade

Os Guarani Mbya mantêm a configuração de seu "território tradicional" através de suas inúmeras aldeias distribuídas em vasta região abrangendo regiões no Paraguai, na Argentina, no Uruguai e no Brasil. [...] O domínio de seu território, por sua vez, se afirma no fato de que suas relações de reciprocidade não se encerram exclusivamente nem em suas aldeias, nem em complexos geográficos contínuos. Elas ocorrem no âmbito do "mundo" onde se configura este seu território. [...]

Disponível em: <<http://pib.socioambiental.org/pt/povo/guarani-mbya/1292>>. Acesso em: 3 jun. 2014. Fragmento.

De acordo com esse texto, a territorialidade dos grupos Guarani Mbya se expressa por meio

- a) da atuação estatal para a manutenção das divisas do seu território.
- b) da delimitação cartográfica do território no qual se manifesta.
- c) da valorização de aspectos físicos do território em que se materializa.
- d) das construções de habitações com características tradicionais.
- e) das interações socioculturais ocorridas entre os seus membros.

### *D050\_G – Reconhecer tecnologias cartográficas.*

**2022.60** Leia o texto abaixo.

Durante séculos, a bússola foi utilizada como principal instrumento de orientação por qualquer um que quisesse se aventurar por locais desconhecidos, seja na terra, no mar ou no ar. Porém, a chegada da era espacial trouxe uma tecnologia que acabou deixando obsoleta não só a bússola, mas também até mesmo o ato de pedir informações na rua [...].

Disponível em: <<http://www.tecmundo.com.br/conexao/215-o-que-e-gps-.htm#ixzz2QLPsoafG>>. Acesso em: 13 abr. 2013. Fragmento.

Qual é a tecnologia de localização geográfica, surgida a partir da era espacial, a que esse texto se refere?

- a) Cartas Geográficas.
- b) Coordenadas geográficas.
- c) Fotografias Aéreas.
- d) Sistema de Posicionamento Global.
- e) Sistema de Radares.

**2022.61** Observe as imagens abaixo.

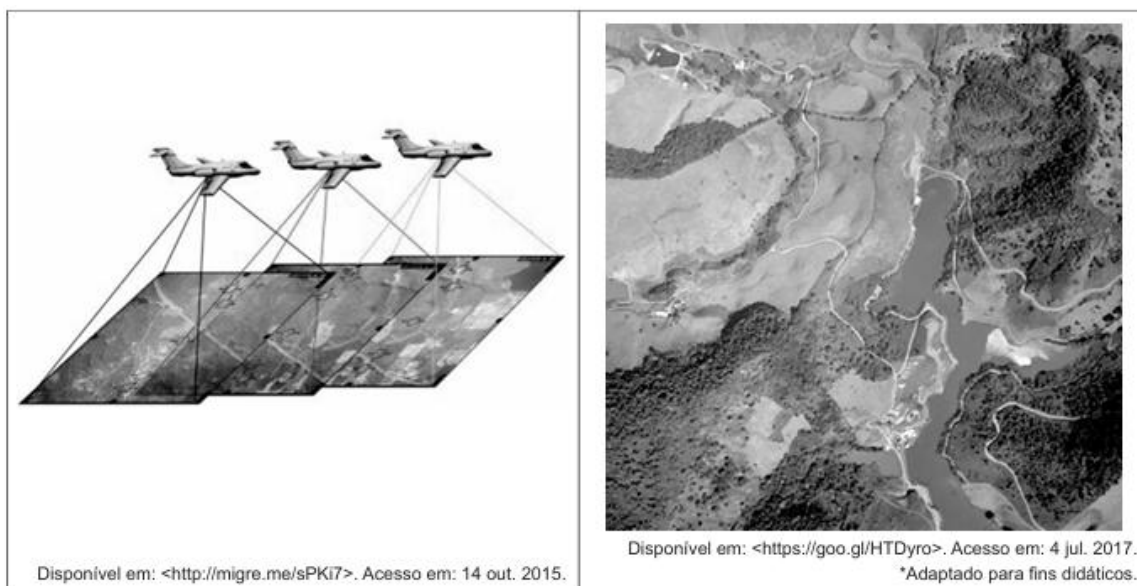

Essas imagens retratam produtos de uma técnica aplicada à cartografia conhecida como

- a) aerofotogrametria.
- b) anamorfose.
- c) carta topográfica.
- d) mapa digital.
- e) satélite natural.

*D006\_G – Correlacionar dados geográficos a partir de diferentes linguagens (gráficos, tabelas, textos, etc.).*

**2022.62** Leia o texto e observe o gráfico abaixo.

A taxa de fecundidade é o número médio de filhos que uma mulher teria ao longo da sua idade fértil. No ano de 1940, o Brasil apresentava uma média de 6,2 filhos por mulher. Após sessenta anos essa média foi reduzida para 2,3 filhos.

Taxa de fecundidade no Brasil - 1940/2000

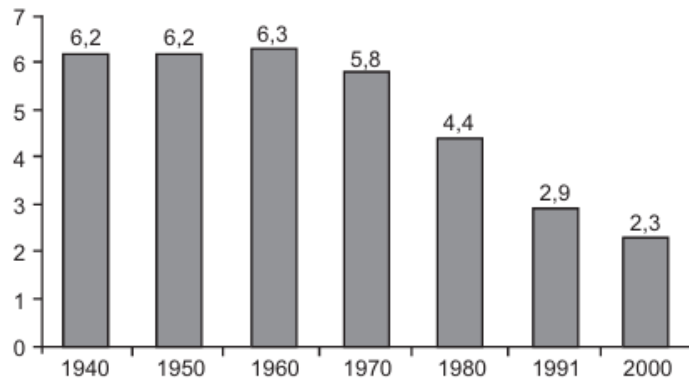

Disponível em: <<http://www.ibge.gov.br/ibgeteen/pesquisas/fecundidade.html>>. Acesso em: 8 fev. 2012. (G110001E4\_SUP)

Comparando-se as informações presentes no texto e no gráfico, constata-se a

- a) diminuição da mão de obra feminina.
- b) elevação da expectativa de vida.
- c) elevação da taxa de mortalidade infantil.
- d) queda da taxa de natalidade.
- e) queda no número de uniões estáveis.

**2022.63** Observe a imagem abaixo.



Disponível em: <<http://parahybapagan.wordpress.com/2010/12/13/aparecendo-brevemente-antes-do-solsticio-de-verao/>>. Acesso em: 25 maio 2012. (G110014E4\_SUP)

Essa imagem representa uma paisagem brasileira

- a) da Planície Amazônica.
- b) da Zona da Mata Mineira.
- c) do Pantanal Matogrossense.
- d) do Planalto Central Goiano.
- e) do Sertão Nordestino.

*D037\_G – Compreender o desenvolvimento técnico-científico-informacional e suas implicações socioespaciais.*

**2022.64** Leia o texto abaixo.

A partir da segunda metade do século XX, com a união entre técnica e ciência e a intensificação da importância das tecnologias de informação, forma-se o meio técnico científico informacional, que proporcionou transformações nas dinâmicas territoriais. Dentre essas transformações, está o surgimento de regiões – como o Vale do Silício nos Estados Unidos – que passam a concentrar atividades de pesquisa e de desenvolvimento de tecnologia de ponta como a informática e a biotecnologia.

Esse texto trata da

- a) criação de tecnopolos.
- b) desconcentração industrial.
- c) formação de fluxos migratórios.
- d) integração de redes modais.
- e) origem da agroindústria.

**2022.65** Leia o texto abaixo.

### A Revolução Industrial na Inglaterra

A Revolução Industrial do século 18 representou o momento de consolidação do capitalismo. Apesar de restrita à Inglaterra, ela foi responsável pela reordenação da economia mundial durante o século 19, pois representou a nova dinâmica capitalista, responsável por superar o mercantilismo.[...] No entanto, o aspecto mais importante, ao analisarmos esse processo, é entender o seu significado. De que maneira podemos definir a Revolução Industrial? Dizemos: “Foi um conjunto de transformações socioeconômicas e tecnológicas responsável por consolidar o sistema capitalista”. Uma definição bastante simples, mas que possui um elemento fundamental: primeiro o homem, depois a máquina. Isso significa que a revolução não deve ser entendida apenas como um conjunto de inovações técnicas, novas máquinas e novos procedimentos de produção. A revolução deve ser entendida a partir da alteração estrutural que determinou. [...] O desenvolvimento desse processo determinou uma série de transformações na vida cotidiana do homem inglês, em especial do homem pobre que migrava para a cidade e engrossava a camada marginalizada ou subempregada. [...]

Disponível em: <<http://www1.folha.uol.com.br/folha/educacao/ult305u10188.shtml>>. Acesso em: 29 maio 2012. Fragmento. (G110061E4\_SUP)

Com base nesse texto, a 1ª Revolução Industrial promoveu

- a) a valorização do trabalhador.
- b) a terciarização da economia.
- c) o aumento da mortalidade.
- d) o crescimento dos centros urbanos.
- e) o desenvolvimento de tecnopolos.

*D007\_G – Reconhecer as diferentes regionalizações do espaço geográfico.*

**2022.66** Observe o mapa abaixo.



Disponível em: <<https://goo.gl/UHE9t9>>. Acesso em: 21 jun. 2017. \*Adaptado para fins didáticos.

Qual foi o critério de regionalização utilizado nesse mapa?

- a) Econômico.
- b) Físico.
- c) Geográfico.
- d) Histórico.
- e) Linguístico.

D030\_G – Relacionar a dinâmica do meio físico (relevo, clima, vegetação, hidrologia e solos) com as transformações do espaço geográfico.

**2022.67** Observe a imagem abaixo.

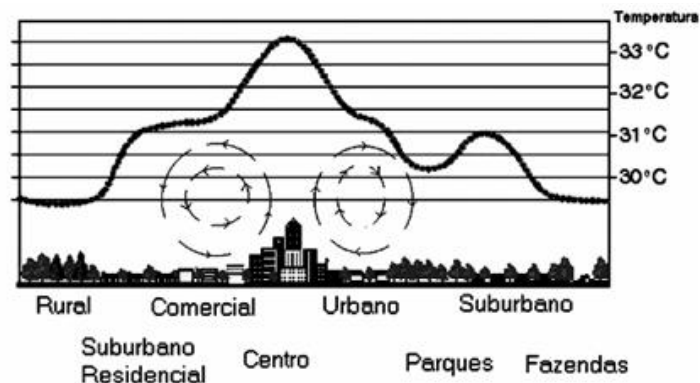

Disponível em: <[http://www.ibram.df.gov.br/005/00502001.asp?ttCD\\_CHAVE=17927](http://www.ibram.df.gov.br/005/00502001.asp?ttCD_CHAVE=17927)>. Acesso em: 9 fev. 2012. \*Adaptado para fins didáticos. (G120019E4\_SUP)

A partir dessa imagem, infere-se que a relação da temperatura com o uso e a ocupação do solo proporciona

a formação

- a) da inversão térmica.
- b) da poluição do ar.
- c) da poluição sonora.
- d) de chuvas ácidas.
- e) de ilhas de calor.

*D025\_G - Compreender condições de desigualdade a partir das diferenças de gênero, etnia, crença e origem.*

**2022.68** Observe a imagem e leia o texto abaixo.



Disponível em: <<http://migre.me/rlPZi>>. Acesso em: 2 set. 2015.

[...] é o fenômeno em que ocorre a diferenciação entre pessoas no contexto de uma mesma sociedade, colocando alguns indivíduos em condições estruturalmente mais vantajosas do que outros. [...] é no plano econômico a sua face mais conhecida, em que boa parte da população não dispõe de renda suficiente para gozar de mínimas condições de vida. [...]

Disponível em: <<http://migre.me/rp7yt>>. Acesso em: 2 set. 2015. Fragmento.

Essa imagem e esse texto tratam sobre um problema presente nas grandes cidades, que é a

- a) existência de desigualdade social.
- b) ineficiência do sistema de transporte.
- c) intensificação da violência urbana.
- d) ocorrência de desemprego estrutural.

*D026\_G – Analisar a atuação das corporações internacionais e das organizações econômicas mundiais no espaço geográfico.*

**2022.69** Leia o texto abaixo.

**FMI**

O FMI (Fundo Monetário Internacional) é um organismo com sede na cidade norte-americana de Washington; criado em 1945, seu objetivo é estabelecer a cooperação econômica em escala global. Sua atuação visa garantir estabilidade financeira, favorecer as relações comerciais internacionais, implantar medidas para geração de emprego e desenvolvimento sustentável e buscar formas de reduzir a pobreza. [...]

Disponível em: <<http://www.brasilecola.com/geografia/fmiebancomundial.htm>>. Acesso em: 10 jun. 2015. Fragmento.

De acordo com esse texto, o FMI é um agente econômico que tem por papel

- a) conceder empréstimos para países em crise.
- b) desenvolver o processo de estatização.
- c) favorecer a nacionalização das empresas.
- d) promover a desregulamentação administrativa.
- e) proporcionar benefícios fiscais às empresas.

*D003\_G – Analisar dados geográficos representados em gráficos.*

**2022.70** Leia o texto e observe o gráfico abaixo.

O gráfico mostra o percentual de áreas ocupadas, segundo o tipo de propriedade rural no Brasil, no ano de 2006.

### Área ocupada pelos imóveis rurais

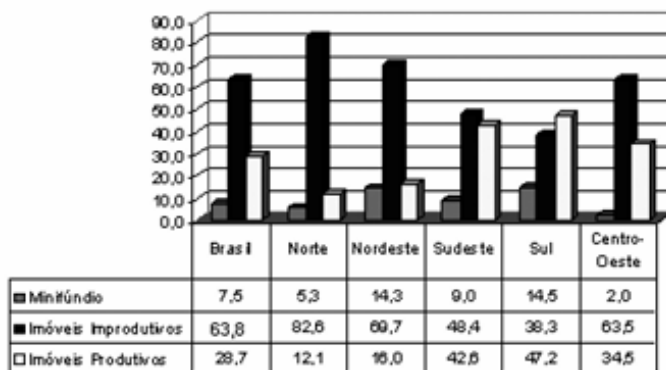

MDA/INCRA (DIEESE, 2006)

Disponível em: <http://www.sober.org.br>. Acesso em: 6 ago. 2009.

De acordo com o gráfico e com referência à distribuição das áreas rurais no Brasil, conclui-se que

- a) imóveis improdutivos são predominantes em relação às demais formas de ocupação da terra no âmbito nacional e na maioria das regiões.
- b) o índice de 63,8% de imóveis improdutivos demonstra que grande parte do solo brasileiro é de baixa fertilidade, impróprio para a atividade agrícola.
- c) o percentual de imóveis improdutivos iguala-se ao de imóveis produtivos somados aos minifúndios, o que justifica a existência de conflitos por terra.
- d) a região Norte apresenta o segundo menor percentual de imóveis produtivos, possivelmente em razão da presença de densa cobertura florestal, protegida por legislação ambiental.
- e) a região Centro-Oeste apresenta o menor percentual de área ocupada por minifúndios, o que inviabiliza políticas de reforma agrária nesta região.

*D027\_G – Analisar transformações territoriais advindas de diferentes tipos de conflitos e tensões.*

**2022.71** Leia o texto abaixo.

#### **Queda do muro de Berlim**

O muro de Berlim foi o maior símbolo da divisão do mundo entre bloco ocidental e oriental. O primeiro, liderado pelos Estados Unidos, tinha o capitalismo como sistema econômico. Já o segundo, encabeçado pela antiga URSS (União das Repúblicas Socialistas Soviéticas), era adepto do socialismo. [...]

O muro de Berlim tinha 156 km de extensão e cerca de trezentas torres militares para observação do movimento nos arredores. Fora isso, era protegido por cães policiais e cercas eletrificadas. De acordo com alguns historiadores, o número estimado de pessoas que morreram tentando passar de um lado para o outro é 80.

Da mesma forma que foi o símbolo do começo da Guerra Fria, também foi ícone do seu fim. Nos últimos anos da década de 80, a URSS entrou em colapso e diversas manifestações começam a surgir nas duas partes da Alemanha, reivindicando a destruição do muro de Berlim. Naquele mesmo ano, populares portando marretas e outras ferramentas derrubaram o muro em um protesto televisionado para o mundo todo.

Disponível em: <<http://www.infoescola.com/sem-categoria/queda-do-muro-de-berlim/>>. Acesso em: 9 jun. 2014. Fragmento.

A queda do muro de Berlim, abordada nesse texto, representou um importante marco geográfico para a Alemanha porque resultou

- a) na consolidação da bipolaridade política.
- b) na criação de uma barreira migratória.
- c) no crescimento do conflito geopolítico.
- d) no isolamento econômico da região.
- e) no processo de reunificação territorial.

*D029\_G – Compreender processos de apropriação da natureza por diferentes agentes.*

**2022.72** Leia o texto abaixo sobre o Movimento dos Trabalhadores Rurais Sem Terra.

O Movimento dos Trabalhadores Rurais Sem Terra, também conhecido pela sigla MST, é um movimento social brasileiro, cujo objetivo é a implantação da reforma agrária no Brasil. O MST declara buscar a redistribuição das terras improdutivas.

Disponível em: <<http://www.geomundo.com.br/geografia-30197.htm>>. Acesso em: 8 ago. 2011.

O MST busca com a reforma agrária

- a) a difusão da agroindústria como forma de produção.
- b) a diminuição do custo de produção dos cereais.
- c) a melhoraria da qualidade de vida do camponês.
- d) o combate ao programa da agricultura familiar.
- e) o incremento da auto-subsistência alimentar.

*D024\_G – Compreender a atuação de potências hegemônicas e contra hegemônicas ao longo do tempo no espaço geográfico.*

**2022.73** Leia o texto abaixo.

Uma forma muito simplista de se regionalizar o mundo, é aquela que fazia sentido até o início do século XX, quando a ordem política e econômica do mundo era pautada quase que exclusivamente por relações imperialistas e neocoloniais, reforçando preconceitos e estereótipos ao ressaltar a ideia de uma área ocupada por povos brancos, avançados, civilizados e desenvolvidos, enquanto outra área seria o espaço do mundo subdesenvolvido, de povos inferiores, com reduzido desenvolvimento tecnológico, econômico e social por culpa de sua própria incapacidade.

Disponível em: <[http://www.cmrj.ensino.eb.br/ensino/notas\\_aula/1bim2012/8GEO04.pdf](http://www.cmrj.ensino.eb.br/ensino/notas_aula/1bim2012/8GEO04.pdf)>. Acesso em: 3 ago. 2012. Fragmento. (G110046E4\_SUP)

A divisão regional do mundo apresentada nesse texto é a divisão

- a) dos países antigos e novos.
- b) dos países do norte e do sul.
- c) dos países grandes e pequenos.
- d) da geopolítica da Guerra Fria.
- e) da política das Nações Unidas.

**2022.74** Observe o mapa abaixo.

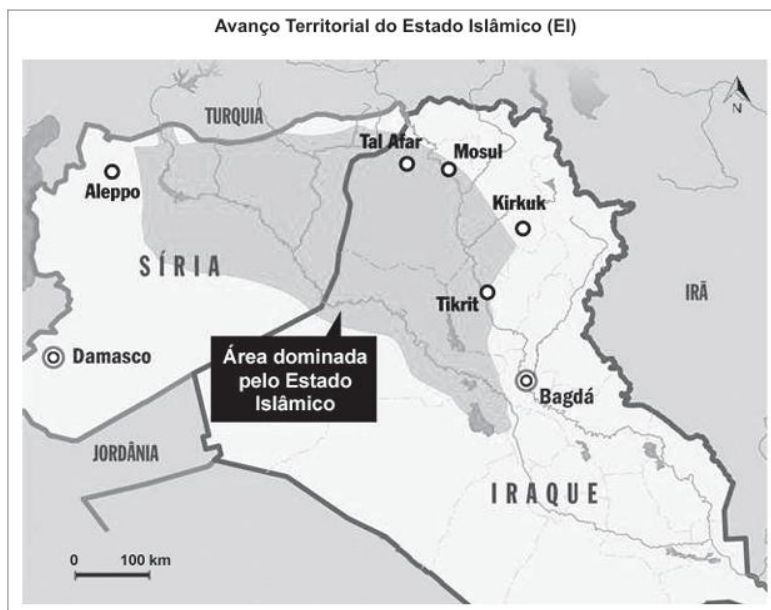

De acordo com esse mapa, o grupo terrorista Estado Islâmico (EI) vem expandindo seu território no Oriente Médio. Enquanto isso, as grandes potências mundiais

- a) buscam conter seu avanço através de ataques militares.
- b) garantem a autonomia e a legitimidade desta ação.
- c) observam e negociam as ações de paz entre os países.
- d) recebem o apoio de radicais cristãos para combater o EI.
- e) recusam a participação no conflito por ter um cunho religioso.

*D008\_G – Analisar aspectos que caracterizam a desigualdade social no espaço geográfico.*

**2022.75** Leia o texto abaixo.

#### **Histórico das favelas na cidade do Rio de Janeiro**

A extinção do regime escravocrata em 1888, sem a criação de políticas de inserção dos ex-escravos no mercado de trabalho ou de garantias básicas de sobrevivência (alimentação, moradia e saúde), gera migrações em massa para as cidades de desempregados e subempregados que, sem condições de comprar ou alugar moradias legais, se alojam em cortiços, antigos quilombos ou constroem moradias em áreas ilegais e desvalorizadas de morros, grotas e pântanos. [...]

Disponível em: <<http://migre.me/rlBXu>>. Acesso em: 5 out. 2015. Fragmento.

De acordo com esse texto, a favela é entendida como um espaço produzido

- a) pelas classes sociais mais privilegiadas.
- b) pelas políticas para a melhoria das moradias.
- c) por apresentar bons serviços de segurança.
- d) por relações socioeconômicas desiguais.
- e) por sua localização no litoral das grandes cidades.

**2022.76** Leia o texto e observe a imagem abaixo.

[...] é uma expressão musical, coreográfica, poética e festiva das mais importantes e significativas da cultura brasileira. Presente em todo o estado da Bahia, ele é especialmente forte e mais conhecido na região do Recôncavo, na faixa de terra que se estende em torno da baía de Todos os Santos. [...] Pode ser realizado em associação com o calendário festivo – caso das festas da Boa Morte, em Cachoeira, em agosto, de São Cosme e Damião, em setembro, [...] ao final de rituais para caboclos em terreiros de candomblé.

Disponível em: <<http://www.educacaofisica.seed.pr.gov.br/modules/conteudo/conteudo.php?conteudo=142>>. Acesso em: 24 abr. 2013. Fragmento.



Disponível em: <<http://mundoafro.atarde.uol.com.br>>. Acesso em: 12 jun. 2013

Esse texto e essa imagem tratam de uma expressão cultural que caracteriza a territorialização de grupos afrodescendentes do estado da Bahia, que é

- a) a dança do coco.
- b) a quadrilha.
- c) o baião nordestino.
- d) o frevo.
- e) o samba de roda.

*D039\_G – Compreender as transformações geográficas advindas da lógica do funcionamento dos fluxos e das redes.*

**2022.77** Leia o texto abaixo.

Na Idade Média, cada exemplar de um livro era escrito manualmente — havia pouquíssimos volumes, lidos por um seletivo grupo de pessoas. Com a invenção da prensa, no século XVI, o número de leitores cresceu, mas ainda de forma tímida. Hoje, com o advento da informática, textos, imagens e áudio estão disponíveis a um clique do *mouse*. Um *e-mail* atravessa oceanos em segundos. E a informação chega em tempo real. O encurtamento de distâncias e a diminuição do tempo que levamos para executar determinadas tarefas são os principais motores da globalização, um movimento apoiado em ferramentas modernas, como a comunicação via satélite e a internet [...]. Hoje podemos falar de uma cidadania global, uma nova sensação de entrar no mundo.

Disponível em: <<http://revistaescola.abril.com.br/geografia/fundamentos/globalizacao-426816.shtml>>. Acesso em: 25 jul. 2012.  
Fragmento adaptado. (G120026E4\_SUP)

Com base nesse texto, atualmente fala-se em cidadania global devido

- a) à difusão dos direitos humanos.
- b) à invenção da técnica de impressão.
- c) à simultaneidade da informação.
- d) ao desenvolvimento dos transportes.
- e) ao emprego de técnicas cartográficas.

*D052\_G – Analisar diferentes formações territoriais.*

**2022.78** Leia o texto abaixo.

A metrópole lidera a rede urbana à qual está integrada e exerce uma forte influência sobre as cidades de menor porte, podendo transformar-se num polo regional, nacional ou mundial. A metrópole tem esse papel de destaque na hierarquia urbana

- a) por ser um centro rural pouco povoado.

- b) por não vivenciar desigualdades sociais.
- c) pela ausência de problemas ambientais.
- d) por atrair investimentos produtivos.
- e) por ter grandes problemas urbanos e sociais.

*D004\_G – Analisar dados geográficos representados em tabelas.*

**2022.79** Observe os dados apresentados no quadro abaixo.

CIDADE	LATITUDE	TEMPERATURA Média Térmica Anual	ALTITUDE (Em m)
Santos (SP)	22° 56'	21,9° C	180
São Paulo (SP)	23° 40'	17,7° C	860
Campos do Jordão (SP)	22° 40'	13,6° C	1700

Fonte: Geografia do Brasil - Região Sudeste (Média Térmica) - Atlas Mirador Internacional (Latitude)

Qual fator explica a diferença de temperatura entre as cidades mencionadas nesse quadro?

- a) Latitude.
- b) Pressão atmosférica.
- c) Maritimidade.
- d) Continentalidade.
- e) Altitude.

*D034\_G – Identificar características do mundo do trabalho na atualidade.*

**2022.80** Leia o texto abaixo.

**A robotização na produção industrial**

As indústrias estão, cada vez mais, introduzindo robôs no processo produtivo. Essas máquinas são programadas para executar movimentos rápidos, padronizados e eficazes, aumentando, assim, a produção final. [...]

Conforme dados divulgados pela Organização das Nações Unidas (ONU), aproximadamente 85 mil robôs são introduzidos anualmente nas indústrias em todo o mundo. Estima-se que existam mais de 800 mil robôs exercendo o trabalho que poderia empregar aproximadamente dois milhões de pessoas.

Disponível em: <<http://www.mundoeducacao.com.br/geografia/a-robotizacao-na-producao-industrial.htm>>. Acesso em: 5 jun. 2013. Fragmento.

De acordo com esse texto, a robotização da produção industrial promove

- a) a diversificação da cadeia produtiva.
- b) a rigidez nas relações trabalhistas.
- c) o aumento do desemprego estrutural.
- d) o fortalecimento do movimento sindical.
- e) o processo de desconcentração industrial.

*D114\_G – Analisar fenômenos, dinâmicas e processos demográficos do território brasileiro.*

**2022.81** Observe a imagem abaixo.



Disponível em: <<http://migre.me/icTJP>>. Acesso em: 23 fev. 2014.

O movimento migratório que essa imagem retrata é

- a) a migração externa.
- b) a migração itinerante.
- c) a transumância.
- d) o êxodo rural.
- e) o movimento pendular.

*D062\_G – Compreender a ocorrência de diferentes tipos de impactos ambientais.*

**2022.82** Leia o texto abaixo.

O homem interfere na modelagem do relevo. O desmatamento em encostas acelera a velocidade da água, provocando danos muitas vezes irreversíveis. Qual é a consequência desse desmatamento?

- a) Aumento da salinidade da água.
- b) Maior infiltração da água.
- c) Terremotos.
- d) Deslizamento de terras e encostas.
- e) Dobramento das rochas.

*D044\_G – Analisar práticas de preservação e conservação ambiental.*

**2022.83** Observe a imagem abaixo.



Disponível em: <[http://alemao.com.vc/noticias\\_ler.php?idnot=1137](http://alemao.com.vc/noticias_ler.php?idnot=1137)>. Acesso em: 5 abr. 2013.

A coleta seletiva de lixo, retratada nessa imagem, contribui para a preservação ambiental porque

- a) combate a formação de ilhas de calor.
- b) elimina o consumo de energia elétrica.
- c) estimula o uso de produtos importados.
- d) facilita o reaproveitamento dos produtos.

*D035\_G – Analisar a divisão internacional do trabalho e suas relações com o espaço geográfico.*

**2022.84** Leia o texto abaixo.

**Características da Globalização**

– Alteração na divisão internacional do trabalho, ou, antes, criação de uma nova divisão de trabalho dentro das próprias empresas transnacionais, e que a distribuição das funções produtivas não se encontrava mais concentrada em um único país, mas sim espalhada por vários países e continentes (por exemplo, um país fabrica um componente do produto, um segundo fabrica outro, um terceiro faz a montagem e o centro financeiro e contábil da empresa fica em um quarto país). [...]

Disponível em: <<http://portogente.com.br/portopedia/globalizacao-73980>>. Acesso em: 12 jun. 2014. Fragmento.

A nova divisão internacional do trabalho, retratada nesse texto, tem por característica

- a) a ausência de fluxos comerciais.
- b) a fragmentação geográfica da produção mundial.
- c) o aumento no tempo de deslocamento.
- d) o domínio das pequenas empresas.

# PAEBES

9º ANO – ENSINO FUNDAMENTAL

HISTÓRIA

*D001\_H – Reconhecer diferentes fontes para a construção do conhecimento histórico.*

**2022.85** Observe as imagens abaixo.

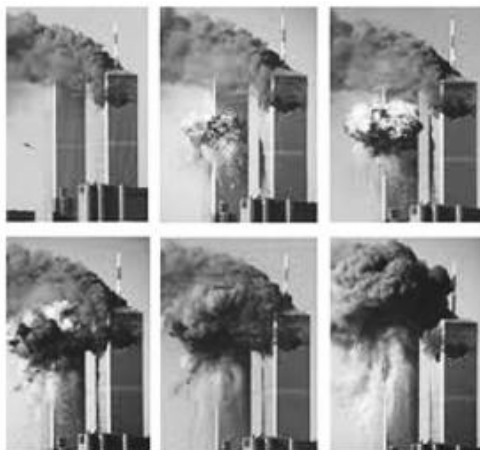

Disponível em: <<http://frentepantanal.blogspot.com.br/2012/09/11-de-setembro-de-2001-o-dia-que-nunca.html>>. Acesso em: 5 set. 2013.

Essas imagens, que representam um fato histórico, foram registradas por meio

- a) da escrita.
- b) de fotografia.
- c) de mapa.
- d) do cinema.

**2022.86** Observe a imagem e leia o texto abaixo.



[...] O Convento da Penha é um dos santuários mais antigos do Brasil, fundado por Frei Pedro Palácios no ano de 1558, na cidade de Vila Velha, Espírito Santo [...].

Disponível em: <<http://surrealmodaarte.com.br/blog/?p=392>>. Acesso em: 27 mar. 2015. Fragmento.

Essa imagem e esse texto retratam qual recurso para a produção de conhecimento histórico?

- a) Arquitetura.
- b) Escrita.
- c) Oralidade.
- d) Pintura.

**2022.87** Leia o texto abaixo.

[...] Em história oral, grande parte dos pesquisadores prioriza o que contam os idosos, a partir de sua trajetória de vida e dos testemunhos que empreenderam, nos acontecimentos do seu tempo. [...] Isto retoma e ajuda a fortalecer a ideia de que a história, mesmo tratando do tempo presente, ainda se reporta a um período anterior ao da vida do pesquisador, liberando-o de um comprometimento relativo à simultaneidade do seu tempo de vida e da ocorrência do seu objeto de pesquisa. [...]

ALMEIDA, Magdalena Maria de. *História oral e formalidades metodológicas*. Disponível em: <[http://www.encontro2012.historiaoral.org.br/resources/anais/3/1332442488\\_ARQUIVO\\_ABHOHistoriaoraleformalidadesmetodologicas.pdf](http://www.encontro2012.historiaoral.org.br/resources/anais/3/1332442488_ARQUIVO_ABHOHistoriaoraleformalidadesmetodologicas.pdf)>. Acesso em: 18 dez. 2012. Fragmento.

A forma de produção do conhecimento histórico descrita nesse texto utiliza principalmente a

- a) coleta de depoimentos.
- b) interpretação de imagens.
- c) organização de tabelas.

d) quantificação de dados.

**2022.88** Observe a imagem abaixo.



DEBRET, Jean-Baptiste. *O vendedor de arruda*. Litografia do tomo III da *Viagem pitoresca e histórica ao Brasil*. Disponível em: <[http://objdigital.bn.br/acervo\\_digital/div\\_iconografia/icon393054/icon393054\\_146.jpg](http://objdigital.bn.br/acervo_digital/div_iconografia/icon393054/icon393054_146.jpg)>. Acesso em: 20 set. 2013.

Essa imagem, de uma pintura do artista Debret, é uma fonte histórica

- a) audiovisual.
- b) escrita.
- c) imagética.
- d) oral.

*D002\_H – Reconhecer diferentes abordagens existentes em fontes históricas diversas.*

**2022.89** Leia os textos abaixo.

[...] “Meu filho, este ano você não vai ganhar presente. Estamos sem dinheiro.” Jayme Wright Jr., meu avô, tinha 5 anos quando escutou isso de sua mãe no Natal de 1931. No ano anterior, a família teve que vender joias e dispensar empregados. A “vida faustosa” ficou apertada numa casa em Santos, onde o pai e o avô dele – meu trisavô, João Francisco Wright – eram exportadores de café, principal produto da economia brasileira [...].

Disponível em: <<http://migre.me/pQhX5>>. Acesso em: 13 maio 2015. \*Adaptado: Reforma Ortográfica. Fragmento.

[...] A reação inicial do governo norte-americano à “grande depressão” contribuiu para aprofundar ainda mais o ciclo recessivo, pois não houve qualquer tentativa do presidente Herbert Hoover de adotar medidas que estimulassem a recuperação das atividades econômicas e aliviassem as altíssimas taxas de desemprego norte-americanas. A ascensão de Franklin Roosevelt à presidência, em 1932, abriu caminho para a adoção de uma política econômica intervencionista, o chamado *New Deal* [...].

Disponível em: <<http://migre.me/pQi3z>>. Acesso em: 13 maio 2015. \*Adaptado: Reforma Ortográfica. Fragmento.

Esses textos apresentam diferentes abordagens sobre a

- a) Crise de 1929.
- b) Descolonização da África.
- c) Guerra Fria.
- d) Segunda Guerra Mundial.

**2022.90** Observe as imagens abaixo.



AMARAL, Tarsila do. *Morro da Favela*. 1924. 1 original de arte, óleo sobre tela, 64 cm x 74 cm. Coleção particular. Disponível em: <<http://www.arte.seed.pr.gov.br/modules/galeria/detalhe.php?foto=336&evento=1>>. Acesso em: 18 jun. 2015.



AMARAL, Tarsila do. *São Paulo*. 1924. 1 original de arte, óleo sobre tela, 57 cm x 90 cm. Governo do Estado de São Paulo. Disponível em: <<http://www.pinacoteca.org.br/pinacoteca-pt/default.aspx?mn=545&c=acervo&letra=T&cd=2338>>. Acesso em: 18 jun. 2015.

Essas obras de Tarsila do Amaral apresentam

- a) diferentes realidades sociais.
- b) distintos cultos religiosos.
- c) equivalentes elementos espaciais.
- d) semelhantes contextos históricos.

**2022.91** Leia a narrativa abaixo.

[...] Caio Prado Júnior ajudou a consolidar a História hoje conhecida pelo senso comum. Para começar, a expansão marítima europeia do século XV resultando na criação de vastos impérios coloniais, sendo o de Portugal um dos primeiros e principais [...]. Colonizado por Portugal, o Brasil tornou-se produtor de artigos tropicais para exportação, sobretudo o açúcar. A “grande lavoura” era descrita em suas características básicas: latifúndio, monocultura e escravidão [...].

FARIA, Sheila de Castro. *A Colônia é mais embaixo*. Disponível em: <<http://www.revistadehistoria.com.br/secao/educacao/a-colonia-e-mais-embaixo>>. Acesso em: 31 ago. 2015. \*Adaptado: Reforma Ortográfica. Fragmento.

De acordo com essa narrativa, o trabalho do historiador Caio Prado Júnior se refere aos temas

- a) artísticos.
- b) econômicos.
- c) militares.
- d) religiosos.

*D010\_H – Identificar a diversidade cultural da população negra no contexto brasileiro.*

**2022.92** Observe a imagem a abaixo.



WAGENER, Zacharias. Disponível em: <<http://www.camaracampos.rj.gov.br/wp-content/uploads/2013/09/negro5.jpg>>. Acesso em: 2 out. 2015.

Essa imagem sobre pessoas escravizadas retrata qual forma de resistência cultural?

- a) Ataque.
- b) Culinária.
- c) Dança.
- d) Trabalho.

**2022.93** Observe a imagem abaixo.



Disponível em: <<http://migre.me/IQg9M>>. Acesso em: 21 jun. 2013.

Qual é a manifestação da cultura afro-brasileira representada nessa imagem?

- a) A Capoeira.
- b) A Congada.

- c) O Maracatu.
- d) O Samba.

**2022.94** Observe a imagem abaixo.



DJANIRA. *Três Orixás*. 1966. 1 original de arte, óleo sobre tela, 129 cm x 193,5 cm. Pinacoteca do Estado de São Paulo. Disponível em: <<http://migre.me/rdFSy>>. Acesso em: 18 ago. 2015.

Essa imagem é uma fonte primária relacionada à cultura afro-brasileira que retrata uma

- a) composição econômica que foi adotada na América.
- b) forma de defender militarmente as fronteiras de um território.
- c) organização política que inspirou o continente europeu.
- d) religião caracterizada pela diversidade de manifestações.

**2022.95** Observe a imagem abaixo.



DEBRET, Jean-Baptiste. *Escravas negras de diferentes nações*. 1823. 1 original de arte, aquarela sobre papel. In: LOPES, Romildo Sérgio. *Identities secretas: representações do negro nas Histórias em Quadrinhos norte-americanas*. 2013. 156 f. Dissertação (mestrado em Comunicação) – Faculdade de Arquitetura, Artes e Comunicação, Universidade Estadual Paulista, Bauru, 2013, p. 23. Disponível em: <<http://migre.me/rdMIZ>>. Acesso em: 18 ago. 2015.

Essa imagem apresenta qual aspecto da identidade negra?

- a) A diversidade.
- b) A resistência.
- c) O fortalecimento.
- d) O isolamento.

*D017\_H – Reconhecer as diferentes relações de poder ao longo da História.*

**2022.96** Observe a imagem abaixo.

**Greve dos metalúrgicos em Osasco, 1968**



Disponível em: <<https://bit.ly/3zVT7rz>>. Acesso em: 4 ago. 2022.

Com base nessa imagem, a Ditadura Civil-Militar do Brasil orientou suas ações sobre a população por meio

- a) da diversidade partidária.
- b) da influência religiosa.
- c) do autoritarismo político.
- d) do desprezo ao nacionalismo.

**2022.97** Observe a imagem abaixo.

**Apolo 11 – A chegada do homem à Lua**



Disponível em: <<http://www.brasilecola.com/datas-comemorativas/apolo-11chegada-homem-lua.htm>>. Acesso em: 14 jul. 2013.

Essa imagem da chegada do homem à Lua relaciona-se à

- a) Crise de 1929.
- b) Guerra Fria.
- c) Primeira Guerra Mundial.
- d) Reunificação da Alemanha.

**2022.98** A censura à imprensa e às atividades culturais que uma sociedade desenvolve é característica de que tipo de governo?

- a) Democracia.
- b) Ditadura.
- c) República.
- d) Monarquia.

**2022.99** Leia abaixo o depoimento de uma operária que trabalhava numa indústria têxtil em São Paulo em 1910.

Com 12 anos, comecei a trabalhar na oficina de costura na rua Duque de Caxias. Eu costurava para ganhar 75 mil-réis, que era um salário de uma boa ajudante. Não recebia nada pelas horas extras. Eu vivia com minha mãe. Nosso quarto era alugado e não tinha luz elétrica. Quando eu costurava à noite, acendia o lampião.

Adaptado do livro "Memória e Sociedade", de Eclea Bosi.

Sob o ponto de vista do trabalho do historiador, sua memória serve para

- a) sua família saber o que ela fazia na época.
- b) o seu patrão saber quanto ela ganhava.
- c) as pessoas conhecerem melhor a época em que ela viveu.
- d) o Governo saber o endereço da fábrica em que ela trabalhava.

*D014\_H – Reconhecer os movimentos artísticos e culturais na sociedade brasileira no decorrer do século XX.*

**2022.100** Observe as imagens abaixo.

<p><b>Catedral Metropolitana de Vitória</b></p>  <p>Disponível em: &lt;<a href="http://blog.encontresuaviagem.com.br/destinos/apaixone-se-por-vitoria">http://blog.encontresuaviagem.com.br/destinos/apaixone-se-por-vitoria</a>&gt;. Acesso em: 13 maio 2015.</p>	<p><b>Igreja Ortodoxa do São Jorge da Comunidade Helênica do Espírito Santo</b></p>  <p>Disponível em: &lt;<a href="http://www.culturagrega-es.com.br/wp-content/uploads/Q-001-640x480.jpg">http://www.culturagrega-es.com.br/wp-content/uploads/Q-001-640x480.jpg</a>&gt;. Acesso em: 13 maio 2015.</p>
<p><b>Igreja Cristã Maranata – Vila Kennedy, Baixo Guandu (ES)</b></p>  <p>Disponível em: &lt;<a href="http://www.panoramio.com/photo/83255243">http://www.panoramio.com/photo/83255243</a>&gt;. Acesso em: 13 maio 2015.</p>	

Essas imagens representam religiões, destacando a

- a) disputa.
- b) diversidade.
- c) exclusão.

d) troca.

**2022.101** Leia o texto abaixo.

**IPHAN – Instituto do Patrimônio Histórico e Artístico Nacional**

Ouro Preto é uma das primeiras cidades tombadas pelo Iphan, em 1938 [...]. Tal reconhecimento deve-se, principalmente, ao fato da cidade ser um sítio urbano completo e pouco alterado em relação à sua essência: formação espontânea a partir de um sistema minerador, seguido por uma marcada presença dos poderes religioso e governamental, e fortes expressões artísticas que se destacam por sua relevância internacional [...].

Disponível em: <<http://migre.me/t5Vbt>>. Acesso em: 25 fev. 2016. Fragmento.

De acordo com esse texto, o tombamento de Ouro Preto foi uma

- a) forma de compensar sua tardia valorização pelo órgão.
- b) forma de produzir a história do Brasil recente.
- c) importante conquista para a construção da história oral.
- d) medida para preservar um período da história do país.

**2022.102** Observe a imagem abaixo.



Disponível em: <<http://migre.me/ro1Ze>>. Acesso em: 31 ago. 2015.

Essa imagem mostra a importância da manifestação para a afirmação da cultura

a) africana.

- b) asiática.
- c) europeia.
- d) indígena.

**2022.103** Observe a imagem abaixo.



Disponível em: <<http://migre.me/mGlxG>>. Acesso em: 10 set. 2013.

Essa imagem mostra a cultura de Pernambuco através da

- a) arte.
- b) literatura.
- c) mitologia.
- d) religião.

*D019\_H – Compreender os processos revolucionários ao longo da História.*

**2022.104** Leia o texto abaixo.

[...] O estopim da revolta foi o “ajuntamento” em torno de um “monge” chamado José Maria, em agosto de 1912. Perseguidos por tropas catarinenses, os seguidores do monge fugiram em direção ao Paraná até chegar ao sertão de Palmas, na localidade denominada Irani, onde, em 22 de novembro, ocorreu o primeiro combate contra a força pública paranaense [...].

CARVALHO, Tarcísio Motta de. *Coerção e consenso na Primeira República: a Guerra do Contestado (1912-1916)*. 2009. 214 f. Tese (doutorado em História) – Universidade Federal Fluminense, Niterói, 2009, p. 17. Disponível em: <<https://cpdoc.fgv.br/sites/default/files/imagens/dossies/contestado/trabalhos/CARVALHOTarcisioMottade.pdf>>. Acesso em: 28 maio 2015. Fragmento.

Esse texto retrata qual característica do movimento do Contestado?

- a) Messianismo da liderança.

- b) Reforma agrária no Paraná.
- c) Riqueza natural da região.
- d) Tecnologia na indústria.

**2022.105** Leia o texto abaixo.

A Idade Contemporânea é o período que se estende do século XVIII até os dias atuais. Ao longo dessas décadas, a Revolução Industrial atingiu seu ponto culminante. É uma era marcada pelas grandes guerras mundiais. Na América Latina, o início da Idade Contemporânea foi marcado pelas lutas de independência que modelaram o novo mapa político do continente.

Disponível em: <<http://goo.gl/VccaQq>>. Acesso em: 19 maio 2016. Fragmento.

Com base nesse texto, constata-se que o termo “Idade Contemporânea” é utilizado nas classificações do tempo

- a) cronológico.
- b) histórico.
- c) mítico.
- d) natural.

**2022.106** Leia os textos abaixo.

#### Calendário Revolucionário Francês

Instituído em 1792, compunha-se de 12 meses [...], distribuídos em três décadas. O dia foi dividido em 10 horas de 100 minutos, cada minuto com 100 segundos. Aos 360 dias, acrescentavam-se, anualmente, 5 dias complementares, e um sexto a cada quadriênio. [...]

Esse calendário só vigorou de 22/9/1792 a 1/1/1806, quando Napoleão I ordenou o restabelecimento do gregoriano.

Disponível em: <<http://www.novomilenio.inf.br/porto/mapas/nmcalenf.htm#alto>>. Acesso em: 8 mar. 2014. Fragmento.

#### Calendário Judaico

O calendário judaico começa a 7 de outubro do ano 3760 a.C., que para os judeus é a data da criação do mundo. [...] O calendário israelita é lunissolar, com anos solares e meses lunares. Para se ajustar os meses ao ano solar, intercala-se um mês nos anos 3, 6, 8, 11, 14, 17 e 19 de um ciclo de 19 anos. Os meses são fixados alternadamente com 29 e 30 dias.

Disponível em: <<http://www.novomilenio.inf.br/porto/mapas/nmcalenf.htm#alto>>. Acesso em: 8 mar. 2014. Fragmento.

De acordo com esses textos, nota-se que

- a) a marcação de tempo francesa é menos precisa que a dos judeus.

- b) a marcação do tempo pode variar dependendo da sociedade.
- c) o calendário judaico tem como início o nascimento de Cristo.
- d) o calendário revolucionário francês é utilizado nos dias atuais.

*D031\_H – Reconhecer as formas de organização do trabalho humano nos diferentes contextos históricos.*

**2022.107** Leia o texto abaixo e observe a imagem abaixo.

Lúcio Costa declarava à revista "Manchete" em 1974: "Digam o que quiserem, Brasília é um milagre. Quando lá fui pela primeira vez, aquilo tudo era deserto a perder de vista. Havia apenas uma trilha vermelha e reta descendo do alto do cruzeiro até o Alvorada, que começava a aflorar das fundações, perdido na distância. Apenas o cerrado, o céu imenso, e uma ideia saída da minha cabeça. O céu continua, mas a ideia brotou do chão como por encanto e a cidade agora se espria e adensa. [...]"

Disponível em: <<http://cpdoc.fgv.br/producao/dossies/JK/artigos/Brasilia/Construcao>>. Acesso em: 12 abr. 2013. Fragmento.



Disponível em: <<http://cpdoc.fgv.br/producao/dossies/JK/artigos/Brasilia/Construcao>>. Acesso em: 12 abr. 2013.

Para o "milagre" da construção de Brasília descrito nesse texto e retratado nessa imagem, qual foi a mão de obra utilizada?

- a) Assalariada.
- b) Comunal.
- c) Escrava.
- d) Servil.

**2022.108** Observe as imagens abaixo.



Nessas imagens, de carregadores de mercadorias pesadas no passado e atualmente, a mudança é representada pela

- a) ampliação da mecanização.
- b) eliminação da força muscular.
- c) intensificação da mão de obra.
- d) redução da jornada de trabalho.

**2022.109** Observe a imagem abaixo.

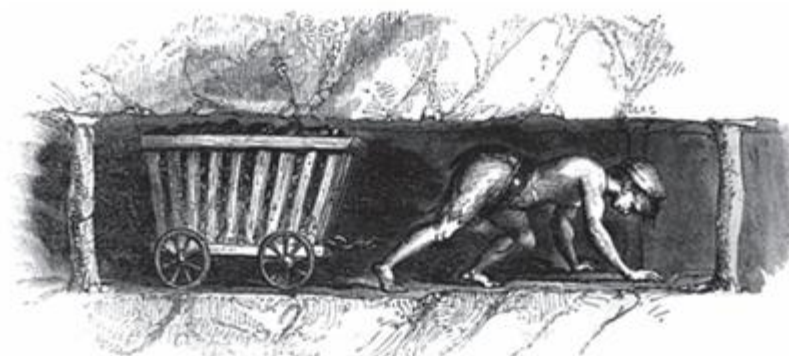

Disponível em: <<http://scienceblogs.com.br/hypercubic/category/steampunk/>>. Acesso em: 8 set. 2013.

De acordo com essa imagem, o trabalho infantil na época da Revolução Industrial era caracterizado por

- a) estabilidade no emprego.
- b) férias remuneradas.

- c) jornada de trabalho reduzida.
- d) más condições de trabalho.

*D040\_H – Identificar conquistas sociais em diversos contextos históricos.*

**2022.110** Leia o texto abaixo sobre a Independência do Haiti.

#### **Independência e Abolição**

Em 1804, o exército rebelde, composto de africanos e seus descendentes, incluindo escravos, libertos e quilombolas, triunfou sobre os franceses. Foi proclamada a independência, escolhendo-se para o novo Estado o nome de Haiti (derivado de Ahti, nome indígena da ilha antes da colonização). Muitos brancos do Haiti foram massacrados ou expulsos; muitos fugiram deixando seus bens para trás. [...] Na América, o Haiti foi o único caso de movimento no qual convergiam abolição da escravidão e proclamação da independência, incluindo o massacre de brancos vencidos. Tornou-se, por isso mesmo, um fantasma que assombrou por décadas os senhores escravistas do continente.

VAINFAS, Ronaldo (org). *História*. São Paulo: Saraiva, 2010, p. 55.

De acordo com esse texto, a Independência do Haiti

- a) adquiriu caráter social ao vir acompanhada da abolição da escravidão.
- b) consagrou o modelo de independência negociada.
- c) representou a consolidação do poder dos descendentes de europeus.
- d) serviu de exemplo, seguido na América por outros países.

**2022.111** Leia o texto abaixo.

#### **Constituição de 1934**

Em julho de 1932, São Paulo se insurgiu contra o governo provisório de Getúlio Vargas, instalado um ano e nove meses antes, para exigir o retorno da ordem constitucional. A “Revolução Constitucionalista” (para os paulistas) ou “Contrarrevolução” (para os getulistas) foi esmagada, mas Vargas, até então hesitante, acabaria cedendo às pressões para convocar no ano seguinte uma nova Assembleia Constituinte. O texto foi influenciado pela Constituição alemã da República de Weimar. Estabeleceu o voto universal e secreto, o salário mínimo e a jornada de oito horas e, pela primeira vez, assegurou às mulheres o direito a participar das eleições.

Disponível em: <<http://migre.e/kPyXP>>. Acesso em: 8 mar. 2014. Fragmento.

De acordo com esse texto, qual foi a ampliação dos direitos políticos presente na Constituição de 1934?

- a) A garantia de voto aos militares.
- b) A jornada de trabalho de oito horas.
- c) O direito de participação política às mulheres.
- d) O estabelecimento do salário mínimo.

**2022.112** Leia a narrativa abaixo.

**Direitos da Mulher**

[...] Artigo 1  
As mulheres terão, em igualdade de condições com os homens, o direito de voto em todas as eleições, sem nenhuma restrição.

Artigo 2  
As mulheres serão, em condições de igualdade com os homens, elegíveis para todos os organismos públicos de eleição, constituídos em virtude da legislação nacional, sem nenhuma restrição. [...]

Disponível em: <<http://www.dedihc.pr.gov.br/modules/conteudo/conteudo.php?conteudo=71>>. Acesso em: 15 set. 2013. Fragmento.

Essa narrativa é o trecho de uma legislação que garante o direito das mulheres

- a) à igualdade política.
- b) à produção cultural.
- c) ao ensino superior.
- d) ao mercado de trabalho.

*D009\_H – Identificar a diversidade cultural da população indígena no contexto brasileiro.*

**2022.113** Leia o texto abaixo.

**Chimarrão é celebrado como símbolo da cultura gaúcha**

No Rio Grande do Sul, o chimarrão é mais do que um símbolo da tradição. Herança cultural dos índios guaranis, o chimarrão está presente na maneira acolhedora de receber os visitantes e na forma autêntica de celebrar a vida. Estima-se que 11 milhões de gaúchos se unam na paixão por essa bebida simples feita de água quente e erva-mate, que ganhou uma data no calendário: 24 de abril, o Dia Estadual do Chimarrão.

Disponível em: <<http://goo.gl/89FAWU>>. Acesso em: 19 maio 2016. Fragmento.

Esse texto apresenta uma característica da região Sul a partir de uma

- a) atividade industrial.
- b) concepção religiosa.
- c) representação cultural.
- d) transformação tecnológica.

**2022.114** Observe a imagem abaixo.



FERREZ, Marc. *Menino Índio de Mato Grosso/1896*. Disponível em: <[http://www.brasil.gov.br/old/copy\\_of\\_imagens/sobre/cultura/fotografia/marc-ferrez/menino-indio-de-mato-grosso-1896/view](http://www.brasil.gov.br/old/copy_of_imagens/sobre/cultura/fotografia/marc-ferrez/menino-indio-de-mato-grosso-1896/view)>. Acesso em: 21 set. 2013.

Essa imagem mostra uma criança indígena usando enfeites feitos de

- a) artigos importados.
- b) elementos da natureza.

- c) materiais industrializados.
- d) produtos reciclados.

*D013\_H – Identificar os elementos que constituem as identidades socioculturais dos povos europeus.*

**2022.115** Leia atentamente um trecho do texto de Jacques Bossuet, *Política Tirada da Sagrada Escritura, 1670–1680*:

“Todo poder vem de Deus. Os governantes, pois, agem como ministros de Deus e seus representantes na Terra. Consequentemente, o trono real não é um trono de um homem, mas o próprio trono de Deus. Resulta de tudo isso que a pessoa do rei é sagrada, e que atacá-lo de qualquer maneira é sacrilégio. (...) O poder real é absoluto. O príncipe não precisa dar conta de seus atos a ninguém.”

Fonte: COLETÂNEA de documentos históricos para o 1º grau. São Paulo: SE, CENP, 1980. \*Adaptado: Reforma Ortográfica.

Jacques Bossuet era um bispo francês que escreveu essa obra para auxiliar na educação do herdeiro do rei Luís XIV. Através de seus escritos o bispo buscava:

- a) diminuir a imagem do rei perante seus súditos.
- b) justificar que a origem do poder real vinha de Deus.
- c) apontar que o poder dos homens era maior do que o de Deus.
- d) afirmar que os governantes não deveriam se submeter à religião.

**2022.116** Observe a imagem abaixo.



Disponível em: <<http://migre.me/rerY4>>. Acesso em: 19 ago. 2015.

Essa imagem retrata uma manifestação cultural paranaense de origem portuguesa, conhecida como

- a) Cavalhadas.
- b) Boi de Mamão.
- c) Fandango.
- d) Folia de Reis.

*D021\_H – Analisar o surgimento dos regimes ditatoriais latino-americanos na segunda metade do século XX.*

**2022.117** Observe a imagem abaixo.



Disponível em: <<http://www.f5parana.com.br/?p=5979>>. Acesso em: 23 set. 2013.

Essa imagem mostra artistas da Contracultura que escreveram músicas de protesto no período

- a) da Nova República.
- b) da Primeira República.
- c) do Estado Novo.
- d) do Regime Militar.

**2022.118** Leia o texto abaixo.

[...] Apesar de ter sido impulsionado pela história de um homem em particular, “Diário de uma busca” acaba se entrelaçando ao contexto político mais amplo da ditadura militar brasileira e abrangendo as trajetórias de centenas de exilados políticos que passaram por situações similares às que Celso Castro vivenciou. Foram anos de exílio e perseguição, percorrendo países como Chile e Venezuela [...].

Disponível em: <<http://g1.globo.com/pa/para/noticia/2014/12/documentario-investiga-vida-de-exilados-politicos-na-ditadura-militar.html>>. Acesso em: 19 jun. 2015. Fragmento.

O documentário “Diário de uma busca”, citado nesse texto, mostra ser possível construir conhecimento histórico com a

- a) administração de um governante.
- b) estratégia coletiva de gestão do poder.
- c) influência econômica de um grupo.
- d) memória sobre a vida de uma pessoa.

*D022\_H – Analisar os mecanismos de exclusão étnica e social nas sociedades no decorrer do século XX.*

**2022.119** Observe a imagem abaixo.

**Protesto contra a integração de estudantes afro-americanos em Little Rock, 1958**



Disponível em: <<http://www.megacurioso.com.br/fotografia/54503-veja-25-fotos-historicas-que-ficaram-ainda-mais-bonitas-coloridas.htm>>.  
Acesso em: 27 maio 2015.

Essa imagem foi produzida no contexto do

- a) aumento da criminalidade dos jovens negros no país.
- b) combate aos afroamericanos que lutavam no Vietnã.
- c) estabelecimento de direitos aos negros nos EUA.
- d) fim da escravização ilegal no território norte-americano.

**2022.120** Leia o texto abaixo.

O grande fazendeiro utilizava seu poder econômico para garantir a eleição dos candidatos que apoiava. Era usado o voto de cabresto, em que o fazendeiro obrigava e usava até mesmo de violência para que os eleitores de seu “curral eleitoral” votassem nos candidatos apoiados por ele. Como o voto era aberto, os eleitores eram pressionados e fiscalizados por capangas do coronel, para que votassem nos candidatos indicados.

Disponível em: <<http://www.portalsaofrancisco.com.br/alfa/republica-velha/republica-velha-2.php>>. Acesso em 16 mar. 2013. Fragmento.

Com base nesse texto, como ficou conhecido esse momento histórico dentro da República Velha?

- a) Coronelismo.
- b) Getulismo.
- c) Populismo.
- d) Queremismo.

*D032\_H – Compreender o impacto do desenvolvimento tecnológico na organização do trabalho humano no decorrer do século XX.*

**2022.121** Leia o texto abaixo.

Quanto à urbanização o que aconteceu foi que a população urbana aumentou e tornou-se maior que a do campo. Para se ter uma ideia, 24% da população rural migrou para a cidade em 1950. Tal processo de urbanização se deu pela intensificação do processo de industrialização brasileiro ocorrido a partir de 1956 que fazia parte da “política desenvolvimentista” do presidente Juscelino Kubitschek.

Disponível em: <<http://migre.me/t52FT>>. Acesso em: 24 fev. 2016. Fragmento.

De acordo com esse texto, a política desenvolvimentista que impulsionou a urbanização das cidades ocorreu devido

- a) à ascensão econômica do interior do país.
- b) à queda das exportações de produtos agrícolas.
- c) ao aumento das inovações tecnológicas.
- d) ao crescimento da dívida interna.

**2022.122** Leia o texto abaixo.

[...] Com a queda substancial das exportações cafeeiras ao final da década de 1920, o capital dessa atividade econômica foi redirecionado e investido na atividade industrial. O início da década de 1930 ficou conhecido como o período da substituição das importações, quando determinados produtos deixaram de ser adquiridos do mercado externo e passaram a ser produzidos pelas indústrias brasileiras.

Durante esse período, tanto o capital privado, proveniente sobretudo dos antigos cafeicultores, quanto o capital estatal foram importantes para o crescimento da indústria no país, assim como para a ampliação da infraestrutura utilizada no transporte de mercadorias, como foi o caso das ferrovias e portos. [...]

GUIARRARA, Paloma. Industrialização do Brasil. *Brasil Escola*, s.d. Disponível em: <<https://bit.ly/2kyjGiY>>. Acesso em: 5 ago. 2022. Fragmento.

Com base nesse texto, a expansão da industrialização do Brasil foi possibilitada

- a) pela extinção da influência estatal na economia.
- b) pela política de distribuição de renda feita pelo governo.
- c) pelo desenvolvimento tecnológico no setor produtivo.
- d) pelo fim dos investimentos em tecnologia agrícola.

*D033\_H – Compreender processos econômicos em diferentes contextos históricos.*

**2022.123** Leia o texto abaixo.

[...] O Paraguai sofreu uma violenta redução de sua população. As aldeias destruídas pela guerra foram abandonadas, e os camponeses sobreviventes migraram para os arredores de Assunção, dedicando-se à agricultura de subsistência [...]. A indústria entrou em decadência. O mercado paraguaio abriu-se para os produtos ingleses, e o país se viu forçado a contrair seu primeiro empréstimo no exterior: um milhão de libras da Inglaterra.

Disponível em: <<http://migrhte.me/t865a>>. Acesso em: 29 fev. 2016. Fragmento.

Esse texto remete a dois períodos históricos do Paraguai, e revela que a guerra promoveu a

- a) continuidade da crise paraguaia.
- b) descontinuidade no processo econômico.
- c) permanência no controle do comércio.
- d) semelhança na política econômica.

**2022.124** Observe a imagem abaixo.

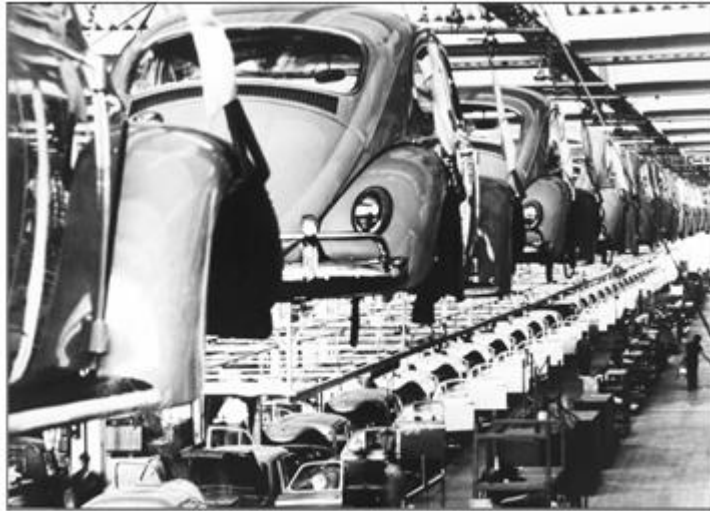

Disponível em: <[goo.gl/SwrZMK](http://goo.gl/SwrZMK)>. Acesso em: 6 jul. 2017.

Qual é o sistema de produção representado nessa imagem?

- a) Agrícola.
- b) Artesanal.
- c) Escravista.
- d) Industrial.

**2022.125** Observe as imagens e leia a narrativa abaixo.

**FIGURA 2**  
Manifestação das *suffragettes* em Londres – 1908



*Votes for Women* – Voto para as mulheres! Com tais palavras de ordem muitas mulheres foram às ruas e se travou uma luta sem precedentes em busca da igualdade política no início do século 20. A luta pelo direito ao sufrágio feminino foi uma das manifestações coletivas que mais geraram polêmicas na época em questão [...].

KARAWAJCZYK, Mônica. *As 'suffragettes' e a luta pelo voto feminino*. Disponível em: <<http://www.historiaimagem.com.br/edicao17outubro2013/03suffragettes.pdf>>. Acesso em: 30 out. 2015. Fragmento.

Essas imagens e essa narrativa representam a mobilização das mulheres por direitos

- a) econômicos.
- b) militares.
- c) políticos.
- d) religiosos.

**2022.126** Leia a narrativa abaixo.

**Confederação do Equador**

O autoritarismo que marcou o processo de outorga da Constituição de 1824 inaugurou uma fase na história política do Brasil, onde a centralização política se transformou em uma prática severamente questionada. Mesmo contando com alguns princípios de natureza liberal, a Constituição de 1824 também foi marcada por uma série de dispositivos contrários ao seu aparente liberalismo [...]. Naquele mesmo ano, inspirados pelos levantes de 1817, um grupo de habitantes de Pernambuco iniciou um movimento antimonarquista [...].

Disponível em: <[www.brasilecola.com/historiab/a-confederacao-equador.htm+&cd=3&hl=pt-BR&ct=clnk&gl=br](http://www.brasilecola.com/historiab/a-confederacao-equador.htm+&cd=3&hl=pt-BR&ct=clnk&gl=br)>. Acesso em: 20 ago. 2015. Fragmento.

Com base nessa narrativa, afirma-se que os confederados desejavam

- a
- a) cidadania.

- b) colonização.
- c) hierarquia.
- d) militarização.

*D042\_H – Reconhecer os direitos e deveres dos cidadãos como forma de constituição da cidadania ao longo da História.*

**2022.127** Leia o texto abaixo.

O homem nasceu livre. [...] Esta liberdade é uma consequência da própria natureza. [...] Se a gente procura saber em que consiste precisamente o maior de todos os bens, aquele que deve ser o fim de qualquer sistema de leis, chega-se à conclusão de que ele se reduz a dois pontos principais: a liberdade e a igualdade. [...]

Fonte: ROUSSEAU, Jean-Jacques. *O contrato social*. Lisboa: Publicações Europa-América, 1981. \*Adaptado: Reforma Ortográfica. Fragmento.

A partir desse texto, é possível reconhecer que os iluministas consideravam a liberdade um

- a) direito de todos os cidadãos.
- b) privilégio dos mais poderosos.
- c) atributo restrito aos legisladores.
- d) limite à concorrência econômica.

**2022.128** Leia o texto abaixo.

Já na década de 1920, com o apoio fundamental de intelectuais modernistas que procuraram reconstituir as bases [...] da nacionalidade, as práticas afro-brasileiras começaram a ser discutidas, e passaram a constituir um referencial cultural do país. Ao final dos anos 30 a capoeira foi descriminalizada e passou de um extremo a outro, a ponto de ser defendida por historiadores e estudiosos como esporte nacional, considerada a verdadeira ginástica brasileira. A manifestação já foi apontada como esporte, luta e folguedo, e era praticada por diferentes grupos sociais, principalmente a partir do século XX.

Disponível em: <<http://migre.me/t9hKq>>. Acesso em: 2 mar. 2016. Fragmento.

De acordo com esse texto, a descriminalização da capoeira retrata um

- a) fato que causou temor aos progressistas no país.
- b) momento de desvalorização da sociedade.

- c) movimento de apoio à população analfabeta.
- d) processo de constituição da cidadania de um grupo.

*D043\_H – Analisar a atuação dos movimentos sociais para a construção da cidadania de minorias políticas (mulheres, negros e indígenas) no contexto brasileiro.*

**2022.129** Leia a narrativa abaixo.

[...] Para Karl Marx, a sociedade capitalista está dividida em duas classes predominantes: a burguesia, proprietária dos meios de produção (matérias-primas, máquinas) e o proletariado, que dispõe apenas de sua própria força de trabalho [...].

Os sindicatos surgem, então, para que, da união entre os proletários, possa haver igualdade na negociação com os patrões, de modo que se garanta o mínimo necessário à sobrevivência dos operários e de suas famílias [...].

CARMO, Gisele Abraão do. *Os sindicatos e a AIT – Século XIX*. Disponível em: <<http://www.historia.uff.br/nec/os-sindicatos-e-ait-seculo-xix>>. Acesso em: 15 nov. 2014. Fragmento.

De acordo com essa narrativa, com qual propósito atuam os sindicatos?

- a) Defesa ao direito do trabalhador.
- b) Estímulo ao lucro do setor industrial.
- c) Impulso à tecnologia aplicada na indústria.
- d) Qualidade das mercadorias produzidas.

**2022.130** Observe a imagem abaixo.



Disponível em: <<http://migre.me/r4qrq>>. Acesso em: 14 jul. 2014.

Essa imagem retrata a mobilização dos cidadãos em seus direitos nos assuntos

- a) da instrução.
- b) da propriedade.
- c) do estudo.
- d) do trabalho.

*D011\_H – Identificar as manifestações religiosas e culturais de grupos étnicos regionais.*

**2022.131** Observe a imagem abaixo.



Disponível em: <<http://migre.me/mGJAE>>. Acesso em: 23 out. 2013.

A escultura apresentada nessa imagem representa

- a) a expansão dos bandeirantes.

- b) a ocupação da região amazônica.
- c) o período da imigração europeia.
- d) o processo de migração nordestina.

*D012\_H – Identificar os elementos que constituem as identidades socioculturais dos povos asiáticos.*

**2022.132** Observe a imagem abaixo.

**Desfile em comemoração ao aniversário de Maringá**



Disponível em: <<http://www.acema.com.br/educacao/index.htm>>. Acesso em: 10 out. 2014.

A manifestação mostrada nessa imagem representa a relação dos paranaenses com a cultura

- a) italiana.

- b) japonesa.
- c) norte-americana.
- d) sul-africana.

*D018\_H – Compreender as características dos regimes totalitários europeus da primeira metade do século XX.*

**2022.133** Observe a imagem abaixo e leia o texto.



Desfile militar em Coimbra já próximo da queda do fascismo. Nos passeios uma grande manifestação estudantil proclama perante os militares algumas das suas reivindicações.

Disponível em: <<http://www.pcp.pt/actpol/temas/25abril/25anos/foto07.html>>. Acesso em: 16 jun. 2015.

Sobre o fascismo português, os desfiles militares dessa imagem e desse texto representam qual característica?

- a) Anti-liberalismo.
- b) Antissemitismo.
- c) Industrialismo.
- d) Nacionalismo.

*D020\_H – Analisar os principais motivadores das duas Guerras Mundiais.*

**2022.134** Leia o texto abaixo.

[...] Com o fim da Primeira Guerra, em 1918, a Alemanha, derrotada, encontrava-se em uma profunda crise. Para sair da guerra e manter o que restou de seu exército, assinou um acordo de paz chamado "Tratado de Versalhes". Esse tratado, além de responsabilizar a Alemanha pela Primeira Guerra, proibia o país de fabricar armas, tanques e aviões; obrigava a devolução de territórios conquistados e a redução do exército alemão, além de exigir o pagamento de uma indenização aos países vitoriosos, pelos danos de guerra. Essas imposições criaram na Alemanha um clima de revanchismo e revolta, por parte da população que estava se sentindo humilhada. No final da guerra, o regime monárquico do *kaiser* (imperador) caiu, dando início à "República de Weimar".

Em 1917, a Rússia, comandada pelo socialista Lênin, derrubou o governo do czar Nicolau II e instaurou uma nova forma de governo democrático: o comunismo. Os países que baseavam suas economias no capitalismo e na exploração do trabalhador se viram ameaçados. Uma onda de movimentos antidemocráticos surgiu no cenário mundial, com o intuito de conter o crescimento do comunismo. Na Itália [...]; em Portugal, [...]; na Espanha, [...]; e na Alemanha, [...].

Disponível em: <<http://migre.me/iEQYH>>. Acesso em: 5 abr. 2014. Fragmento.

Como ficou conhecido o regime totalitário que vigorou na Alemanha a partir dos eventos destacados

nesse texto?

- a) Fascismo.
- b) Maoísmo.
- c) Nazismo.
- d) Stalinismo.

*D023\_H – Relacionar conflitos geopolíticos com o contexto da Guerra Fria.*

**2022.135** Observe a imagem abaixo.



Disponível em: <<http://migre.me/rKBd2>>. Acesso em: 8 out. 2015.

Essa imagem sobre a chegada do homem à Lua (1969) retrata qual evento da Guerra Fria?

- a) Plano Marshall.
- b) Divisão da Alemanha.
- c) Crise dos Mísseis.
- d) Corrida Espacial.

## PAEBES

### 3ª SÉRIE – ENSINO MÉDIO

#### HISTÓRIA

*D017\_H – Reconhecer as diferentes relações de poder ao longo da História.*

**2022.136** Leia o texto abaixo.

#### O Brasil em 1968

No dia 26 de junho, a Passeata dos Cem Mil, ocorrida no Rio de Janeiro, reuniu trabalhadores, políticos, artistas, professores, religiosos e estudantes decididos a questionar a repressão daqueles tempos. Apesar de ter um clima pacífico, essa passeata serviu de exemplo para que eventos de semelhante natureza acontecessem em outros pontos do país [...].

Disponível em: <<http://migre.me/rL8pa>>. Acesso em: 9 out. 2015. Fragmento.

Esse texto faz referência a uma mobilização durante a Ditadura Militar, caracterizada

- a) pela baixa adesão da população a esse movimento.
- b) pela luta das elites em favor da privatização de empresas.
- c) pela união dos manifestantes contra as medidas do Governo.
- d) pelo apoio maciço dos militares à causa defendida durante a manifestação.

e) pelo repúdio dos manifestantes à participação de membros da Igreja Católica.

**2022.137** Leia o texto abaixo.

Com origem em Portugal, o Integralismo chegou ao Brasil na primeira metade do século XX defendendo uma política tradicionalista que tem em suas bases a defesa de uma sociedade estruturada a partir da religião e da família. O intuito de se formar homens íntegros guiou os pensamentos dessa doutrina de direita.

Disponível em: <goo.gl/v45X5p>. Acesso em: 22 ago. 2017. Fragmento.

De acordo com esse texto, a Ação Integralista foi formada com uma base conservadora influenciada pelas ideias do

- a) Anarquismo.
- b) Comunismo.
- c) Fascismo.
- d) Positivismo.
- e) Socialismo.

*D018\_H – Compreender as características dos regimes totalitários europeus da primeira metade do século XX.*

**2022.138** Observe as imagens abaixo.

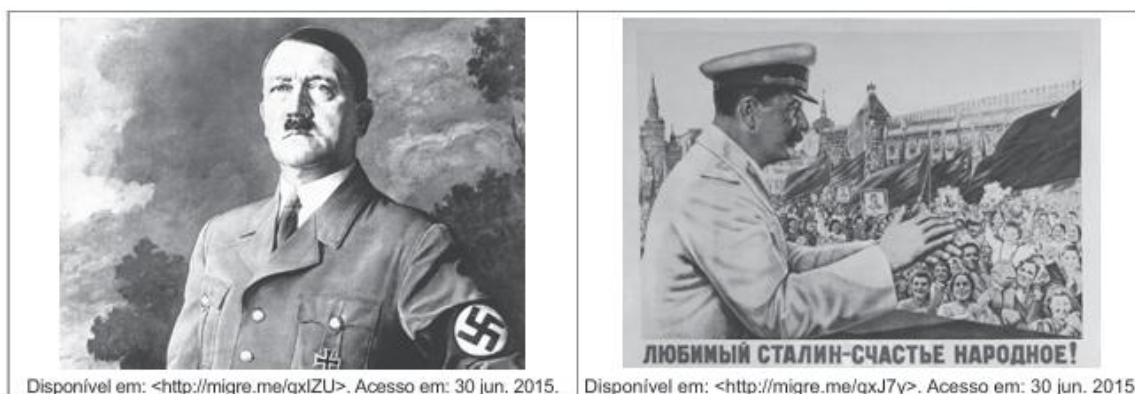

Essas fontes apresentam diferentes abordagens sobre qual característica dos regimes totalitários?

- a) Ausência de liberdade de manifestação.

- b) Censura aos meios de comunicação.
- c) Enfraquecimento do Poder Judiciário.
- d) Investimento no exército nacional.
- e) Valorização da imagem do líder.

**2022.139** Observe a imagem abaixo.



Disponível em: <<http://migre.me/pMqZ9>>. Acesso em: 8 maio 2015.

Esse cartaz nazista retratando Hitler foi produzido por uma instituição estatal responsável pela

- a) ciência.
- b) finança.
- c) infraestrutura.
- d) propaganda.
- e) saúde.

*D031\_H – Reconhecer as formas de organização do trabalho humano nos diferentes contextos históricos.*

**2022.140** Observe a imagem abaixo sobre o trabalho feminino durante a Primeira Revolução Industrial.



Disponível em: <<http://www.learnhistory.org.uk/cpp/1750gal.htm>>. Acesso em: 29 ago. 2011.

A Primeira Revolução Industrial fez uso do trabalho feminino

- a) em escala mundial, em todos os tipos de indústria, porque as mulheres passaram a assumir os negócios da família.
- b) em grande escala, na indústria de calçados, porque as mulheres eram mais adaptáveis aos delicados afazeres desse tipo de indústria.
- c) em larga escala, especialmente na indústria têxtil, porque o trabalho feminino era mais barato do que o masculino.
- d) em pequena escala, na indústria automobilística, porque neste tipo de trabalho a mão de obra masculina é mais requisitada.

e) em pequena escala, na indústria siderúrgica, já que essa mão de obra participava pouco de greves e atividades sindicais.

**2022.141** Observe as imagens abaixo.



De acordo com essas imagens, ao longo do tempo o processo de produção de roupas

- a) aprimorou-se, com oportunidade para a atuação do operário na criação dos produtos.
- b) apropriou-se do gosto dos clientes, por isso o produto tornou-se individualizado.
- c) especializou-se, com a produção diferenciada nas medidas do corpo dos clientes.
- d) qualificou-se, com a introdução de técnicos profissionais para atender a demanda.

e) transformou-se com a industrialização, passando da manufatura à maquinofatura.

*D043\_H – Analisar a atuação dos movimentos sociais para a construção da cidadania de minorias políticas (mulheres, negros e indígenas) no contexto brasileiro.*

**2022.142** Leia o texto abaixo.

[...] A luta pelo sufrágio universal, pela ampliação dos direitos da democracia, não incluía, no entanto, o sufrágio feminino. Esta foi uma luta específica que abrangeu mulheres de todas as classes. Foi uma luta longa, demandando enorme capacidade de organização e uma infinita paciência. Prolongou-se, nos Estados Unidos e na Inglaterra, por 7 décadas. No Brasil, por 40 anos, a contar da Constituinte de 1891. [...]

Disponível em: <<http://www.empoderandoasmulheres.com/2011/03/o-que-e-feminismo-4-o-movimento.html>>. Acesso em: 31 jan. 2012.  
Fragmento. (H110031E4\_SUP)

Nesse texto, o movimento social feminista possuía como característica a defesa da

- a) comemoração do Dia da Mulher.
- b) criação da lei do divórcio.
- c) integração da mulher nas indústrias.
- d) manutenção do direito de associação.
- e) participação da mulher nas eleições.

**2022.143** Leia o texto e observe a imagem abaixo.

“Cabelo, cabeleira, cabeludo, descabelado...” Considerado por muitos apenas um instrumento [...], o cabelo vai muito além disso. Uma simples opção por um corte ou penteado diz bastante sobre a personalidade de uma pessoa. Para os negros especialmente, que desde a década de 1950 desfilam com seus *blackpower* imponentes, ele transcende o campo da beleza e significa um encontro com [...] uma ferramenta de afirmação.

Disponível em: <<http://migre.me/rJVvQ>>. Acesso em: 7 out. 2015. Fragmento.



Ativista dos direitos civis dos negros nos anos 60, Angela Davis não abriu mão do *blackpower*.  
(Foto – Reprodução)

Disponível em: <<http://migre.me/rJVvQ>>. Acesso em: 7 out. 2015.

Esse texto e essa imagem relacionam o cabelo estilo blackpower

- a) à formação de sindicatos em benefício dos direitos trabalhistas.
- b) à luta pela inserção da mulher no mercado profissional.
- c) à valorização da identidade de um povo por meio da estética.
- d) ao conflito entre partidos pela escolha de símbolos políticos.
- e) ao movimento social em defesa de valores sociais tradicionais.

*D054\_H – Identificar a contribuição cultural indígena na formação da sociedade nacional e regional.*

**2022.144** Leia o texto abaixo sobre os índios Bororós.

Para os Bororós, o tempo é cíclico, em oposição à nossa visão que é de tempo sequencial e linear. Tal noção cíclica é baseada na Lua, pois ela faz um eterno retorno nas suas fases, isto é, a Lua nova, a Lua crescente, a Lua cheia, a Lua minguante, para voltar ao que o Mircea Eliade chama de “o período das trevas”, que é a Lua nova. Quando os Bororós, por exemplo, marcam um encontro eles citam a época em que o milho estiver maduro ou a época em que o peixe estiver descendo o rio, o que quer dizer que é uma noção de tempo extremamente concreta, que parte das coisas em si.

Disponível em: <<http://www.estudosibericos.com/arquivos/iberica6/silva.pdf>>. Acesso em: 7 ago. 2011.

Segundo esse texto, os índios Bororós organizavam seu tempo fundamentados

- a) em um método matemático.
- b) em um sistema cronológico.
- c) em uma noção concreta.
- d) na observação da natureza.
- e) na observação religiosa.

**2022.145** Veja a imagem do Memorial dos Povos Indígenas abaixo e leia o texto.

### Memorial dos Povos Indígenas



O Memorial dos Povos Indígenas é uma obra singular tanto na concepção arquitetônica quanto na sua história. Ele foi idealizado pelo antropólogo Darcy Ribeiro, com a intenção de revelar o que havia de mais original na cultura brasileira: a criatividade indígena. O Memorial é um espaço concebido para mostrar ao Brasil e ao mundo que os índios lançaram as bases do que seria uma civilização dos trópicos. Mas o projeto criado pelo arquiteto Oscar Niemeyer não aponta somente para o passado; ele se lança também rumo ao futuro. Niemeyer buscou inspiração na taba dos índios Yanomami e desenhou um prédio de forma circular, uma espécie de maloca moderna, instalada em plena capital do país. O projeto de Niemeyer alia elementos da tradição mais ancestral às técnicas mais avançadas da arquitetura moderna.

Disponível em: <[http://www.seculosindigenasnobrasil.com/explore-a-biblioteca/artigos/hist\\_mem\\_povos\\_indig1.pdf](http://www.seculosindigenasnobrasil.com/explore-a-biblioteca/artigos/hist_mem_povos_indig1.pdf)>. Acesso em: 5 ago. 2011.

O Memorial dos Povos Indígenas representa a preocupação com a

- a) criação de uma área para abrigar índios.
- b) criação de edificações turísticas.
- c) criação de espaços para o embelezamento urbano.
- d) valorização da arquitetura moderna.
- e) valorização da identidade indígena.

*D060\_H – Analisar as principais características dos conflitos militares no decorrer do século XX.*

**2022.146** Leia o texto abaixo.

[...] a euforia e o otimismo tão presentes no século XIX abriram espaço para o pessimismo e para o descrédito espalhados por toda a Europa. Isso começou a fazer parte das propostas e ideias para a saída da crise, e um nacionalismo agressivo surgido como solução foi uma dessas propostas que acabou ganhando força, especialmente na Alemanha e na Itália. Violência e ditadura passaram a significar solução. A justificativa do uso da força e da instauração de governos ditatoriais foi usada diversas vezes na história como argumento para conter momentos de crise e desordem.

A Alemanha [...] viu nas ideias nazistas de Adolf Hitler uma solução para sua recuperação. Já a Itália [...] viu em Benito Mussolini o líder que através do fascismo salvaria a Itália da crise. [...]

RODRIGUES, Pedro Eurico. Ascensão do Fascismo e do Nazismo. *InfoEscola*, s.d. Disponível em: <<https://bit.ly/3zC03Jj>>. Acesso em: 8 ago. 2022. Adaptado para fins didáticos. Fragmento.

Com base nesse texto, a ascensão do fascismo e do nazismo ocorreu

- a) ao mesmo tempo em que eram lançadas as bombas atômicas no Japão.
- b) após a criação da Organização das Nações Unidas.
- c) após a eclosão da Primeira Guerra Mundial.
- d) posteriormente à criação do Plano Marshall.
- e) simultaneamente ao período conhecido como Paz Armada.

**2022.147** Observe o mapa e leia a frase abaixo.

### A divisão colonial na África em 1914



"Eu anexaria até os planetas se pudesse..."

Cecil Rhodes, general do exército inglês, às vésperas da Primeira Guerra Mundial.

Relacionando as informações do texto e do mapa, é possível compreender a Primeira Guerra Mundial como resultado

- a) das intenções dos países africanos e asiáticos em se tornarem potências europeias.
- b) da morte de um nobre austríaco por um estudante sérvio.
- c) do desejo dos países europeus em melhorar a vida das suas colônias.
- d) de disputas entre as potências europeias por novos territórios.
- e) de acordos amigáveis realizados entre os países europeus e suas colônias.

*D061\_H – Analisar os instrumentos de controle social dos diferentes regimes políticos ao longo da História.*

**2022.148** Leia o texto abaixo.

[...] o czar tinha mais em comum com os antigos reis absolutistas (como Luís 14) do que com os soberanos das monarquias parlamentares (como a que existe hoje na Inglaterra). Apesar disso, ele era muito popular. O povo, mesmo quando se rebelava, punha a culpa dos problemas do país nos nobres, nos ministros, nos funcionários públicos, nos latifundiários ou (com muita frequência, sendo nisso apoiados pela propaganda oficial) até nos judeus. A figura do czar era sempre poupada, pois se achava que ele era bondoso e que seus assessores não o deixavam saber da verdadeira situação [...].

VILELA, Túlio. Disponível em: <<http://migre.me/qxBsC>>. Acesso em: 30 jun. 2015. Fragmento.

Esse texto apresenta qual aspecto que mantinha a ordem na Rússia pré-revolucionária?

- a) Apoio dos líderes sindicais socialistas aos operários.
- b) Benefício social fornecido pelo governo.
- c) Controle ideológico pela Igreja Ortodoxa.
- d) Imagem positiva do governante russo.
- e) Proteção dos grandes proprietários de terra aos pobres.

**2022.149** Leia o texto abaixo.

#### O Coronelismo

No início do período republicano no Brasil (final do século XIX e começo do XX), vigorou um sistema conhecido popularmente como Coronelismo. Este nome foi dado, pois a política era controlada e comandada pelos coronéis (ricos fazendeiros).

[...] na República Velha, o sistema eleitoral era muito frágil e fácil de ser manipulado. Os coronéis compravam votos para seus candidatos ou trocavam votos por bens materiais (pares de sapatos, óculos, alimentos, etc.). Como o voto era aberto, os coronéis mandavam capangas para os locais de votação, com objetivo de intimidar os eleitores e ganhar votos. As regiões controladas politicamente pelos coronéis eram conhecidas como currais eleitorais. [...]

Disponível em: <<http://migre.me/hUZhf>>. Acesso em: 15 fev. 2014. Fragmento.

Com base nesse texto, qual imagem representa o sistema eleitoral no período do Coronelismo?



- b) a marcação dos anos no decorrer da história mundial.
- c) a seleção cronológica de determinados períodos históricos do Brasil.
- d) os marcos e eventos principais da história do mundo ocidental.
- e) os momentos de contato cultural entre o ocidente e o oriente.

**2022.151** Há pouco tempo atrás, dois pilotos de Fórmula 1 conseguiram, em um treino, dar a volta em um circuito no mesmo tempo, igual até em milésimos de segundo. Foi preciso então dividir o tempo em frações menores para garantir uma melhor precisão em sua contagem. Em qual momento histórico ocorreu a possibilidade do aparecimento de instrumentos de medição de tempo com esse padrão de precisão?

- a) Na antiguidade, quando a vida dos homens era determinada pelo ritmo das colheitas.
- b) Na Idade Média, quando as pessoas se reuniam nas corporações de ofício para trabalhar artesanalmente.
- c) Na época colonial no Brasil, quando os escravos aumentavam o seu ritmo de trabalho durante a safra.
- d) No século XVIII em Minas Gerais, quando havia grande interesse em aumentar a produção de ouro.
- e) Na sociedade industrial contemporânea, quando a vida das pessoas passa a ser controlada pelo tempo e pela busca do lucro.

*D019\_H – Compreender os processos revolucionários ao longo da História.*

**2022.152** Leia o texto abaixo.

[...] A Revolução Inglesa do século XVII representou a primeira manifestação de crise do sistema da época moderna, identificado com o absolutismo. O poder monárquico, severamente limitado, cedeu a maior parte de suas prerrogativas ao Parlamento e instaurou-se o regime parlamentarista que permanece até hoje. O processo começou com a Revolução Puritana de 1640 e terminou com a Revolução Gloriosa de 1688. [...]. Esse movimento revolucionário criou as condições indispensáveis para a Revolução Industrial do século XVIII, limpando terreno para o avanço do capitalismo. Deve ser considerada a primeira revolução burguesa da história da Europa. [...]

Disponível em: <<http://www.culturabrasil.org/revolucaoinglesa.htm>>. Acesso em: 29 maio 2012. Fragmento. (H110052E4 SUP)

De acordo com esse texto, a Revolução Gloriosa Inglesa de 1688 representou a implementação do

- a) absolutismo.
- b) feudalismo.
- c) parlamentarismo.
- d) pluripartidarismo.
- e) socialismo.

*D022\_H – Analisar os mecanismos de exclusão étnica e social nas sociedades no decorrer do século XX.*

**2022.153** Leia o texto abaixo.

**Entenda o *apartheid*, regime racista contra o qual Mandela lutou**

O ex-presidente da África do Sul Nelson Mandela, que morreu na quinta-feira (5) aos 95 anos em Pretória, é considerado um dos maiores heróis da luta pela igualdade de direitos no país e foi um dos principais responsáveis pelo fim do regime racista vigente entre 1948 e 1993 chamado de *apartheid* - separação, na língua africâner, que é derivada do holandês. Durante o *apartheid*, que vigorou por mais de 40 anos, imperava na África do Sul uma política oficial de segregação dos cidadãos [...]. Mandela é considerado um ícone justamente por guiar o país das algemas deste regime para uma democracia multirracial. [...].

Disponível em: <<http://g1.globo.com/mundo/noticia/2013/12/entenda-o-apartheid-regime-racista-contra-o-qual-mandela-lutou.html>>.

Acesso em: 12 abr. 2014. Fragmento.

O *apartheid*, regime sul-africano descrito nesse texto, foi

- a) um meio de difusão dos ideais comunistas defendidos pelos sul-africanos brancos.
- b) um regime de dominação política, econômica e cultural de brancos sobre negros.
- c) uma forma de valorização da diversidade cultural existente no continente africano.
- d) uma maneira de mostrar ao mundo uma imagem positiva sobre a África do Sul.
- e) uma tentativa de firmar acordos comerciais com países fora do continente africano.

*D032\_H – Compreender o impacto do desenvolvimento tecnológico na organização do trabalho humano no decorrer do século XX.*

**2022.154** Observe as imagens abaixo.

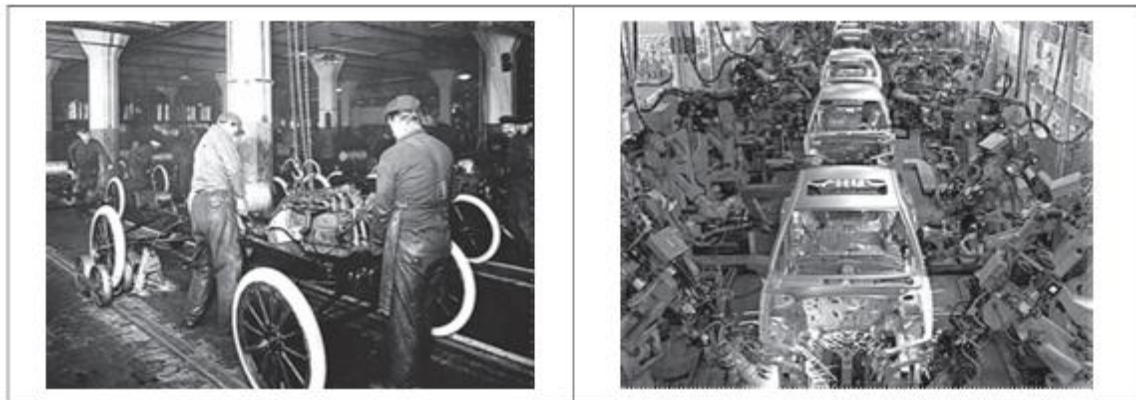

Disponível em: <<http://www.scielo.br/pdf/ptp/v20n2/a09v20n2.pdf>>. Acesso em: 29 fev. 2012.

De acordo com essas imagens, qual foi a mudança ocorrida com o avanço tecnológico no trabalho das indústrias automobilísticas?

- a) A automação.
- b) A fiscalização.
- c) A higienização.
- d) A humanização.

e) A pauperização.

*D033\_H – Compreender processos econômicos em diferentes contextos históricos.*

**2022.155** Observe a imagem abaixo.



Disponível em: <goo.gl/kvMC3U>. Acesso em: 11 jul. 2017.

De acordo com essa imagem, os adeptos do Fordismo defendiam

- a) a racionalização da produção.
- b) a relevância dos assuntos ecológicos.
- c) o aumento do preço dos produtos.
- d) o baixo índice de desgaste dos produtos.
- e) o bem-estar dos trabalhadores.

*D045\_H – Reconhecer diferentes linguagens na construção do conhecimento histórico.*

**2022.156** Leia o texto abaixo.

**DECLARAÇÃO DOS DIREITOS DO HOMEM E DO CIDADÃO DE 1789**

[...].

Artigo 10º- Ninguém pode ser inquietado pelas suas opiniões, incluindo opiniões religiosas, contando que a manifestação delas não perturbe a ordem pública estabelecida pela Lei.

Artigo 11º- A livre comunicação dos pensamentos e das opiniões é um dos mais preciosos direitos do Homem; todo o cidadão pode, portanto, falar, escrever, imprimir livremente, respondendo, todavia, pelos abusos desta liberdade nos termos previstos na Lei.

Disponível em: <[http://pfdc.pgr.mpf.gov.br/atuacao-e-conteudos-de-apoio/legislacao/direitos-humanos/declar\\_dir\\_homem\\_cidadao.pdf](http://pfdc.pgr.mpf.gov.br/atuacao-e-conteudos-de-apoio/legislacao/direitos-humanos/declar_dir_homem_cidadao.pdf)>. Acesso em: 5 jun. 2012. Fragmento. (H110037E4\_SUP)

Esse documento histórico contribuiu para a legitimação do direito de

- a) controle da livre associação.
- b) liberdade de pensamento.
- c) monopólio da religião.
- d) unificação da comunicação.
- e) uso de censura prévia.

*D046\_H – Identificar a contribuição cultural africana na formação da sociedade nacional e regional.*

**2022.157** Observe a imagem abaixo.



Disponível em: <[http://www.qdoq.jex.com.br/includes/imagem.php?id\\_jornal=16695&id\\_noticia=6](http://www.qdoq.jex.com.br/includes/imagem.php?id_jornal=16695&id_noticia=6)>. Acesso em: 13 jul. 2012. (H110046E4\_SUP)

Essa imagem representa a formação da identidade dos sujeitos por meio da

- a) cultura.
- b) economia.
- c) família.
- d) justiça.
- e) política.

*D047\_H – Reconhecer os papéis desempenhados pelos agentes históricos na construção das sociedades.*

**2022.158** Leia o texto abaixo.

#### **Revolução Francesa – Assembleia Nacional**

A mobilização de toda França em torno das mudanças, com a convocação dos estados-gerais, abriu portas para o início das reformas políticas. [...] O amplo apoio popular deu condições para que uma nova constituição fosse redigida por uma Assembleia Nacional.

A Assembleia Nacional, estabelecida entre 1789 e 1792, aboliu o voto por estamento e deu condições para que novas práticas fossem fixadas ao contexto político francês. Contando com a intensa participação da burguesia e dos camponeses, a Revolução ganhava força nas ruas, campos e instituições francesas. As leis que garantiam os privilégios nobiliárquicos foram abolidas, trazendo maior igualdade de direitos entre os franceses. [...]

SOUSA, Rainer. Disponível em: <<http://www.brasilecola.com/historiag/revolucao-francesa-assembleia-nacional.htm>>. Acesso em: 6 dez. 2012. Fragmento.

Nesse texto identifica-se a mobilização pelo direito à

- a) associação em sindicatos.
- b) educação pública integral.
- c) igualdade perante a lei.
- d) previdência social.
- e) reposição salarial.

*D048\_H – Compreender a construção do conhecimento histórico em sua relação com diferentes fontes.*

**2022.159** Leia o texto abaixo.

**Carta de Pero Vaz de Caminha**

[...] A partida de Belém foi – como Vossa Alteza sabe, segunda-feira 9 de março. E sábado, 14 do dito mês, entre as 8 e 9 horas, nos achamos entre as Canárias, mais perto da Grande Canária. E ali andamos todo aquele dia em calma, à vista delas, obra de três a quatro léguas. E domingo, 22 do dito mês, às dez horas mais ou menos, houvermos vista das ilhas de Cabo Verde, a saber, da ilha de São Nicolau, segundo o dito de Pero Escolar, piloto. Na noite seguinte à segunda-feira amanheceu, se perdeu da frota Vasco de Ataíde com a sua nau, sem haver tempo forte ou contrário para poder ser! [...]

Disponível em: <<http://jangadabrasil.com.br/fjan/descobrimento.pdf>>. Acesso em: 17 abr. 2013. Fragmento.

Esse texto é um trecho de um documento histórico elaborado no contexto

- a) da chegada dos portugueses no Brasil.
- b) da conquista espanhola da América.
- c) da expansão inglesa na América.
- d) do comércio transatlântico de açúcar.
- e) do tráfico de escravos africanos.

*D056\_H – Analisar a importância dos patrimônios materiais e imateriais na sociedade brasileira.*

**2022.160** Veja a imagem abaixo de uma baiana fazendo acarajé.



Disponível em: <<http://www.unicamp.br/~everaldo/bahia/baiana.jpg>>. Acesso em: 11 set. 2011.

Essa imagem apresenta uma manifestação que pode ser definida como

- a) fonte histórica arqueológica.
- b) fonte histórica iconográfica.
- c) fato histórico.
- d) patrimônio cultural.
- e) patrimônio material.

*D057\_H – Analisar as representações artísticas e culturais de diferentes sociedades como produtos da memória.*

**2022.161** Observe a imagem abaixo.

### Lavagem do Senhor do Bonfim



Disponível em: <<http://www.andoraturismo.com.br/viagens-e-turismo/pacotes-e-promocoes-detalhes.php?categoria=1&id=721>>. Acesso em: 22 maio 2012.  
(H110011E4\_SUP)

Essa comemoração tem como principal função

- a) assegurar a presença de cidadãos brasileiros no crescimento do turismo baiano.
- b) constituir a memória da herança africana na produção da religiosidade brasileira.
- c) divulgar a contribuição da cultura africana através do apoio à educação nacional.
- d) permitir a difusão da religião tradicional através do controle da cultura soteropolitana.
- e) promover a prática de cultos brasileiros articulados à ampliação do comércio local.

*D058\_H – Identificar formas de resistência sociopolítica dos diferentes grupos étnicos em diversos contextos históricos.*

**2022.162** Observe a imagem abaixo.



Disponível em: <<http://arocacontaumconto.blogspot.com.br/2012/11/a-revolta-da-chibata-22-de-novembro-de.html>>. Acesso em: 29 maio 2013.

A partir dessa imagem, constata-se que a Revolta da Chibata foi

- a) um movimento cultural.
- b) um movimento social.
- c) uma manifestação sindical.
- d) uma manifestação partidária.
- e) uma manifestação religiosa.

*D059\_H – Compreender os processos de emancipação política em diferentes contextos históricos.*

**2022.163** Leia o texto abaixo.

[...] A Revolução Francesa teve vários reflexos e efeitos que não podemos, aqui, examinar. Dentre as suas consequências, devemos, entretanto, destacar uma: foi na época da Revolução Francesa que se advogou a necessidade de um Direito único para a totalidade da Nação. [...]

Disponível em: <<http://www.reisadvogados.com/public/br/artigos/detalhe/id/17>>. Acesso em: 6 dez. 2012. Fragmento.

Nesse texto, a revolução descrita é caracterizada como um movimento em defesa

- a) da educação em tempo integral.
- b) da igualdade perante a lei.
- c) da redução da jornada de trabalho.
- d) do direito à previdência social.
- e) do direito à propriedade feudal.

*D064\_H – Identificar os Direitos Humanos como forma de garantir a cidadania de diferentes grupos sociais.*

**2022.164** Leia a notícia abaixo publicada na comemoração dos vinte anos da Constituição de 1988.

#### **Constituição de 1988 fortaleceu a cidadania do trabalhador**

Ao batizar de Constituição Cidadã a Carta promulgada em 05 de outubro de 1988, o presidente da Assembleia Nacional Constituinte, deputado Ulysses Guimarães, resumiu o espírito do texto constitucional: assegurar aos brasileiros direitos sociais essenciais ao exercício da cidadania e estabelecer mecanismos para garantir o cumprimento de tais direitos. Vinte anos depois, são diversos os reflexos desse esforço dos constituintes na sociedade brasileira, em especial no mundo do trabalho, que passou a contar com direitos trabalhistas essenciais, inéditos à época no texto constitucional e hoje incorporados definitivamente ao cotidiano das relações formais de trabalho. Para os brasileiros que ingressaram no mercado de trabalho já sob a vigência da Constituição de 1988, pode parecer que tais direitos, hoje comuns nas relações trabalhistas formais, sempre vigoraram no país. Muito pelo contrário, foram resultado de acirradas disputas políticas, de intermináveis debates envolvendo entidades patronais e sindicais durante os trabalhos da Assembleia Nacional Constituinte.

Disponível em: <<http://direito2.com/asen/2008/out/1/constituicao-de-1988-fortaleceu-a-cidadania-do-trabalhador>>. Acesso em: 4 ago. 2011.

A Constituição de 1988

- a) acabou com a limitação do poder dos governantes.
- b) ampliou os direitos dos trabalhadores.
- c) aumentou as disputas entre patrões e empregados.
- d) consagrou um Estado autoritário.
- e) restringiu as liberdades individuais.

*D055\_H – Compreender a afirmação da identidade cultural como forma de resistência da população negra no contexto brasileiro.*

**2022.165** Leia o texto abaixo.

**Luiz Gama**



[...] Sempre utilizou seu trabalho na imprensa para a divulgação de suas ideias antiescravistas e republicanas. Em 1873, foi um dos fundadores do Partido Republicano Paulista, em Itu–SP. Nos anos seguintes, teve intensa participação em sociedades emancipadoras, na organização de sociedades secretas para fugas e ajuda financeira a negros, além do auxílio na libertação nos tribunais de mais de 500 escravos foragidos. [...]

Disponível em: <[http://www.direitos.org.br/index.php?option=com\\_content&task=view&id=1213&Itemid=25](http://www.direitos.org.br/index.php?option=com_content&task=view&id=1213&Itemid=25)>. Acesso em: 1 mar. 2012. Fragmento.

No contexto histórico descrito, qual foi a ação política praticada por Luiz Gama?

- a) A criação do direito escravista.
- b) A defesa da república militar.
- c) A defesa da sociedade socialista.
- d) A liderança do movimento abolicionista.
- e) A participação no Partido Conservador.

*D053\_H – Identificar a contribuição cultural europeia na formação da sociedade nacional e regional.*

**2022.166** Observe a imagem e leia a narrativa abaixo.



Disponível em: <<http://migre.me/qN7dw>>. Acesso em: 10 jul. 2015.

[...] São grandes encenações que lembram as lendárias batalhas medievais de Carlos Magno e os Doze Pares da França contra os mouros. A representação acontece em campo aberto, em uma espécie de torneio onde 12 cavaleiros vestidos de vermelho representando os mouros, e 12 cavaleiros de azul representando os cristãos, se enfrentam [...].

Disponível em: <<http://migre.me/qN7eM>>. Acesso em: 10 jul. 2015. Fragmento.

Essa imagem e essa narrativa apresentam qual manifestação cultural?

- a) Carnaval.
- b) Cavalhada.
- c) Fandango.
- d) Vaquejada.

*D051\_H – Identificar diferentes ritmos temporais em momentos históricos distintos.*

**2022.167** Leia o texto abaixo sobre a divisão tradicional da História.

Através de uma concepção eurocêntrica do mundo, difundiu-se uma linha de tempo baseada em eventos ligados ao contexto do continente europeu. Esta linha de tempo, considerada oficial, divide-se em: Pré-História, História Antiga, História Medieval, História Moderna e História Contemporânea. Esta linha de tempo é limitada a não oferecer dados para a compreensão histórica e temporal de outras sociedades.

Disponível em: <<http://www.historiadigital.org/2009/04/nos-resumos-estao-contidos-alguns-dos.html>>. Acesso em: 23 ago. 2011.

Esse texto demonstra que, na linha tradicional, a noção de tempo histórico

- a) está limitado ao estudo do tempo cronológico, pois reduz a História a uma sequência linear de acontecimentos.

b) compreende que o passado e o presente são dimensões da temporalidade, pois são interpretados de modo independente.

c) imprime à história da humanidade um percurso único e inevitável, pois apresenta as permanências e continuidades.

d) recorre ao tempo do calendário, pois identifica os acontecimentos em seus diferentes níveis e ritmos de durações.



# CIÊNCIAS DA NATUREZA



# PAEBES

9º ANO – ENSINO FUNDAMENTAL

CIÊNCIAS DA NATUREZA

*D003\_CN – Analisar a anatomia e a fisiologia do organismo humano.*

**2023.168** Leia o texto abaixo.

### Atos reflexos

Imagine que você está costurando uma roupa. De repente você encosta a agulha em seu dedo. O que você faz? A resposta mais óbvia é tirar o dedo rapidamente! E realmente é isso que acontece sem você ao menos pensar sobre isso. [...]

Disponível em: <<https://bit.ly/2L8dLIQ>>. Acesso em: 20 maio 2019. Fragmento.

Na situação mencionada nesse texto, a reação é causada pela

- a) condução do estímulo da pele ao sistema nervoso.
- b) contração muscular determinada pela pele.
- c) percepção visual do contato da agulha com a pele.
- d) transmissão do estímulo ao sistema esquelético.

*D004\_CN – Compreender as diferentes teorias utilizadas para explicar a evolução da vida no planeta.*

**2023.169** Leia o texto abaixo.

A teoria da evolução, do cientista britânico Charles Darwin, é uma das pedras angulares da ciência moderna. [...]

Mas parece que a própria teoria da evolução também tem um ancestral no mundo islâmico. [...]

Cerca de mil anos antes de Darwin, um filósofo muçulmano que vivia no Iraque, conhecido como Al-Jahiz, escreveu um livro sobre como os animais mudam através de um processo que também chamou de seleção natural. [...]

Disponível em: <<https://www.bbc.com/portuguese/internacional-47577118>>. Acesso em: 26 jun. 2019. Fragmento.

A teoria mencionada nesse texto difere do Lamarckismo, porque postula que

- a) as características são adquiridas conforme o uso e o desuso de um órgão.
- b) as características se mantêm inalteradas desde o surgimento dos seres.
- c) os organismos adaptam-se de acordo com o meio em que vivem.
- d) os seres vivos com características mais aptas ao ambiente vivem mais.

*D007\_CN – Compreender o método de ação de diferentes métodos contraceptivos.*

**2023.170** Leia o texto abaixo.

O preservativo masculino [...] é um dos métodos mais eficazes para prevenção das infecções sexualmente transmissíveis (ISTs), como o HIV (vírus da imunodeficiência humana) e a sífilis, além de evitar a gravidez não planejada.  
O preservativo feminino [...] também serve para evitar uma gravidez não desejada e prevenir o HIV e as outras ISTs. Por ficar dentro do canal vaginal, a camisinha feminina não pode ser usada ao mesmo tempo que a masculina. [...]

Disponível em: <<https://bit.ly/2CuYJuD>>. Acesso em: 11 nov. 2019. Adaptado para fins didáticos. Fragmento.

Os métodos contraceptivos mencionados nesse texto atuam

- a) dificultando a implantação do embrião no útero.
- b) evitando que aconteça a liberação de óvulos.
- c) impedindo a fecundação do ovócito pelo espermatozoide.
- d) impossibilitando que ocorra a ejaculação de espermatozoides.

*D008\_CN – Compreender os conceitos básicos de genética.*

**2023.171** A imagem abaixo mostra as chances de uma doença autossômica recessiva ocorrer em uma família.

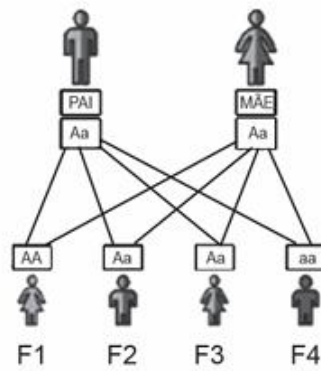

Disponível em: <<http://www.unifesp.br/centros/creim/imagens/recessiva1.gif>>. Acesso em: 25 ago. 2012. \*Adaptado para fins didáticos.

Nessa família, o portador dessa doença será o indivíduo

- a) F1.
- b) F2.
- c) F3.
- d) F4.

*D010\_CN – Analisar diferentes fontes e formas de energia quanto a sua sustentabilidade.*

**2023.172** Para que o desenvolvimento sustentável vire realidade, é fundamental que se invista em fontes de energia que ajudem a preservar a natureza. Uma dessas fontes é o

- a) carvão mineral.
- b) etanol.
- c) óleo diesel.
- d) querosene.

*D011\_CN – Compreender processos evolutivos e o surgimento de novas espécies.*

**2023.173** Leia o texto abaixo.

[...] Nas ilhas da Queimada Grande e de Alcatrazes, duas populações de jararacas ficaram isoladas e, portanto, não se acasalavam mais com as populações do continente. Diante de condições ambientais distintas nessas áreas, aquelas jararacas foram se diferenciando a ponto de se tornarem espécies distintas da jararaca comum, ou seja, onde havia apenas uma espécie de jararaca há 18 mil anos, hoje há três. [...]

Disponível em: <<https://bit.ly/2LohRkq>>. Acesso em: 15 jul. 2019. Fragmento.

Nesse texto, o processo de especiação ocorreu, principalmente, devido à

- a) colonização dos diferentes tipos de habitats.
- b) formação de uma barreira geográfica.
- c) migração de parte da população.
- d) redução do fluxo gênico.

*D013\_CN – Compreender ações da comunidade e iniciativas de políticas públicas que favorecem a preservação do meio ambiente.*

**2023.174** Leia o texto abaixo.

Os recursos naturais são bens preciosos oferecidos pelo planeta, para que possamos realizar diversas atividades em nosso dia, como tomar banho, nos alimentar etc. Em quase todas as atividades diárias dependemos desses recursos, que são os rios, os lagos, as árvores, entre muitos outros. Para garantir a sobrevivência do planeta e, conseqüentemente, a nossa sobrevivência, é nossa obrigação conservar os recursos naturais.

Disponível em: <<http://www.atitudessustentaveis.com.br/atitudes-sustentaveis/recursos-naturais-mantenha-a-preservacao-do-meio-ambiente/>>.

Acesso em: 26 ago. 2012.

Uma ação voltada para a preservação dos recursos citados nesse texto é

- a) descartar o lixo em terrenos baldios.
- b) despejar o esgoto doméstico nos rios.
- c) despejar o óleo de cozinha em rios.
- d) separar o lixo para coleta seletiva.

*D040\_B – Reconhecer as principais características das diferentes infecções sexualmente transmissíveis (ISTs).*

**2022.175** Leia, no texto abaixo, sobre uma infecção sexualmente transmissível.

[...] A doença [...] caracteriza-se por um conjunto de sinais e sintomas advindos da queda da taxa dos linfócitos CD4, células muito importantes na defesa imunológica do organismo. Quanto mais a moléstia progride, mais compromete o sistema imunológico e, conseqüentemente, a capacidade de o portador defender-se de infecções. [...]

Na maioria dos casos, os sintomas iniciais podem ser tão leves que são atribuídos a um mal-estar passageiro. [...]

Os mais comuns são febre constante, manchas na pele [...], calafrios, ínguas, dores de cabeça, dores de garganta e dores musculares, que surgem de 2 a 4 semanas após a pessoa contrair o vírus.

Nas fases mais avançadas, é comum o aparecimento de doenças oportunistas como tuberculose, pneumonia, meningite, toxoplasmose [...] etc. [...]

Disponível em: <<https://encurtador.com.br/brEJ4>>. Acesso em: 5 jul. 2023. Adaptado para fins didáticos. Fragmento.

Essa infecção é causada pelo

- a) HBV.
- b) HIV.
- c) HPV.
- d) HSV.

*D050\_CN – Reconhecer dispositivos mecânicos que facilitam a realização do trabalho.*

**2023.176** A imagem abaixo mostra pedreiros trabalhando em uma construção.

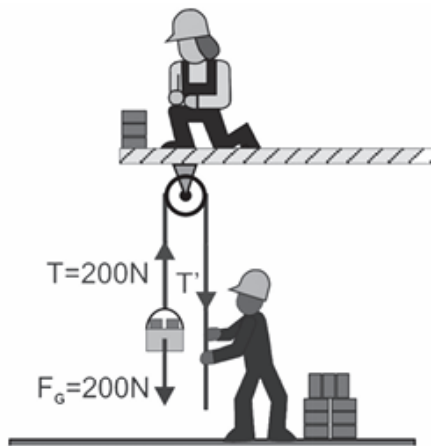

Disponível em: <<http://pontociencia.org.br/galeria/content/Fisica/Mecanica/Roldana%20fixa%20no%20cotidiano.jpg>>. Acesso em: 27 maio 2013. \*Adaptado para fins didáticos.

A máquina simples utilizada por esses pedreiros para levar os tijolos para o andar de cima é conhecida como

- a) alavanca.
- b) engrenagem.
- c) mola.
- d) polia.

*D052\_CN – Compreender os processos de transferência de calor.*

**2023.177** A imagem abaixo exemplifica o processo de condução térmica.

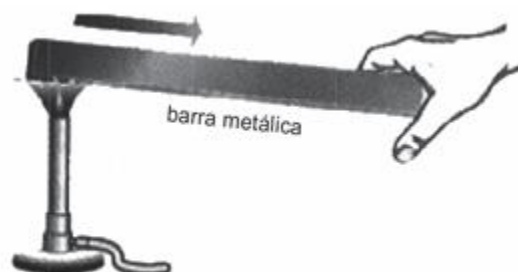

Disponível em: <<http://www.cepa.if.usp.br/energia/energia1999/Grupo2B/Calor/sensivel.gif>>. Acesso em: 19 ago. 2012.

Nesse processo ocorre transferência de

- a) calor, pois a barra metálica é um condutor térmico.

- b) calor, pois a barra metálica é um isolante térmico.
- c) temperatura, pois a barra metálica é um condutor térmico.
- d) temperatura, pois a barra metálica é um isolante térmico.

*D058\_CN – Reconhecer os componentes de um circuito elétrico.*

**2023.178** Observe o circuito elétrico representado abaixo.

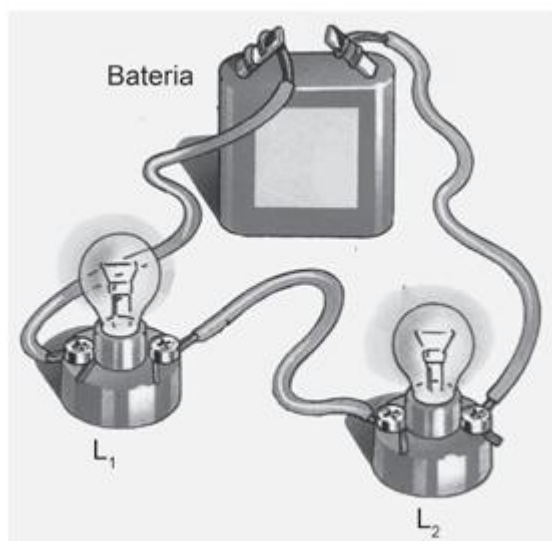

Disponível em: <<https://bit.ly/35TIBSd>>. Acesso em: 12 maio 2020. Adaptado para fins didáticos.

Nesse circuito,  $L_1$  e  $L_2$  se comportam como

- a) cargas elétricas.
- b) correntes elétricas.
- c) resistências elétricas.
- d) tensões elétricas.

*D060\_CN – Identificar diferentes fontes de energia.*

**2023.179** Observe, na imagem abaixo, a representação esquemática de um tipo de usina de geração de energia elétrica.

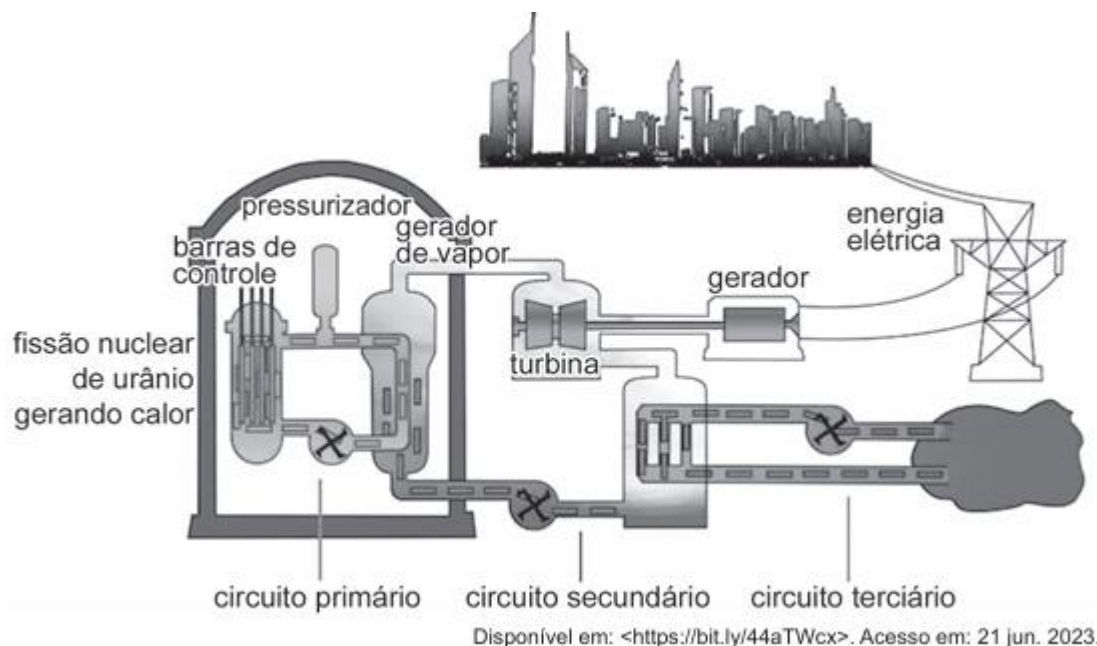

Essa usina utiliza qual fonte de energia?

- a) Queima de carvão.
- b) Fluxo de ar.
- c) Divisão do átomo.
- d) Corrente de água.

*D063\_CN – Analisar o movimento de corpos no Sistema Solar.*

**2023.180** Leia o texto abaixo.

#### As rotações dos planetas no Sistema Solar

[...] O tempo para fazer um percurso em torno do Sol varia. [...] a cada volta que a Terra dá em torno do Sol, se completa um ano. Esse movimento é chamado de translação. [...]

Assim como a Terra, outros planetas fazem esse movimento de translação. [...] Netuno, último planeta do Sistema Solar, é o que mais demora para fazer esse movimento: 165 anos terrestres. [...]

Mercúrio: é o planeta mais próximo do Sol [...]. É o planeta que orbita com maior velocidade, levando 88 dias para completar seu ciclo de translação [...].

Disponível em: <<https://www.eniqmasdouniverso.com/rotacoes-dos-planetras-no-sistema-solar/>>. Acesso em: 18 fev. 2019. Fragmento.

De acordo com esse texto, o tempo de percurso dos planetas no Sistema Solar está relacionado com

- a) a distância em relação à Terra.
- b) a distância em relação ao Sol.
- c) o valor da massa.
- d) o valor do volume.

*D068\_CN – Identificar os diferentes tipos de radiações a partir de suas características.*

**2023.181** Como a radiação emitida pelo controle remoto está em uma faixa de frequência abaixo do vermelho, no espectro que é invisível aos olhos humanos, é mais difícil saber se o controle remoto está funcionando. Uma forma de testar se o controle remoto está funcionando é usar a câmera do celular, apontando o emissor do controle remoto para a lente da câmera e, em seguida, pressionar algum botão como mostra a imagem abaixo.



Disponível em: <<https://encurtador.com.br/doRV2>>. Acesso em: 28 jun. 2023. Adaptado para fins didáticos.

É necessário usar a câmera do celular, pois o controle remoto emite radiação

- a) gama.

- b) infravermelha.
- c) rádio.
- d) ultravioleta.

*D097\_F – Aplicar as Leis de Newton em situações de interações simples entre corpos.*

**2023.182** Leia o texto abaixo.



Disponível em: <<http://www.fisicanacuca.xpg.com.br>>. Acesso em: 29 abr. 2012.

Nesse texto, quando a personagem puxa a toalha da mesa, observa-se que os pratos e copos continuam em repouso. Isso pode ser explicado pelo

- a) Princípio da Ação e Reação.
- b) Princípio da Inércia.
- c) Princípio de Pascal.
- d) Princípio Fundamental da Dinâmica.

*D103\_CN – Identificar os processos de mudança de estados físicos da água e da matéria.*

**2023.183** Os termômetros que utilizam o mercúrio metálico tiveram sua fabricação proibida. Um dos motivos apresentados foi a possibilidade da quebra do vidro do termômetro que contém, em seu interior, esse metal no estado líquido. Desse modo, ao vazarem, para o meio ambiente, o mercúrio se transforma em um gás tóxico.

Ao vazarem para o meio ambiente esse metal sofre um processo de

- a) condensação.
- b) solidificação.
- c) sublimação.
- d) vaporização.

*D104\_CN – Identificar processos físicos e químicos de separação de misturas.*

**2023.184** Observe o esquema abaixo.

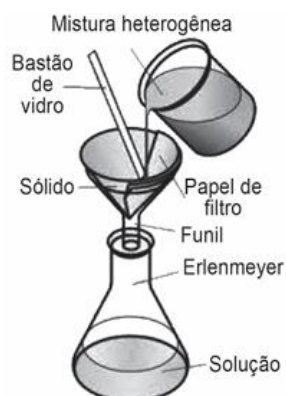

Disponível em: <<http://migre.me/fSI2x>>. Acesso em: 19 ago. 2012. Adaptado para fins didáticos.

O processo de separação de misturas representado nesse esquema é denominado

- a) catação.
- b) centrifugação.
- c) destilação.
- d) filtração.

*D107\_CN – Identificar os modelos atômicos que descrevem a estrutura da matéria a partir de sua constituição e evolução histórica.*

**2023.185** Observe a imagem abaixo.



Disponível em: <<http://goo.gl/6uwXyP>>. Acesso em: 14 maio 2013.

Essa imagem ilustra o modelo atômico estudado por

- a) Bohr.
- b) Boyle.
- c) Dalton.
- d) Lavoisier.

*D109\_CN – Reconhecer evidências de transformações dos materiais.*

**2023.186** Observe a imagem abaixo.

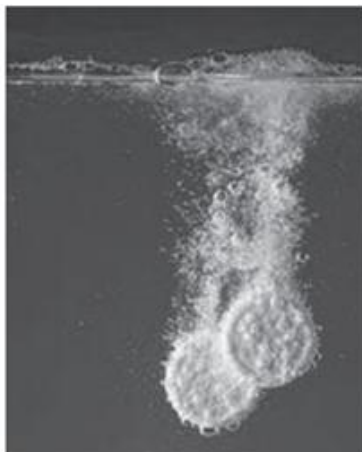

Disponível em: <[https://encrypted-tbn1.gstatic.com/images?q=tbn:ANd9GcRoLoFL1vW6GC4qMZ15X4ylq2TM8VgWF9-Xq3OJ\\_lzH5N\\_KUoX0](https://encrypted-tbn1.gstatic.com/images?q=tbn:ANd9GcRoLoFL1vW6GC4qMZ15X4ylq2TM8VgWF9-Xq3OJ_lzH5N_KUoX0)>. Acesso em: 20 maio 2013.

Essa imagem representa a ocorrência de

- a) um equilíbrio químico.
- b) um fenômeno físico.
- c) uma mistura heterogênea.
- d) uma reação química.

*D111\_CN – Compreender a natureza dos materiais e suas aplicações.*

**2023.187** Leia o texto abaixo.

#### **Condutores e Isolantes**

O que determina se um material é condutor ou isolante é a existência dos elétrons livres ou não. Os condutores são aqueles materiais onde há possibilidade de trânsito da corrente elétrica através dele como, por exemplo, o ferro. Este é um elemento químico que possui dois elétrons na última camada, os quais estão fracamente ligados ao núcleo. Dessa forma, o ferro se torna um ótimo condutor de eletricidade.

Disponível em: <<http://www.brasilecola.com/fisica/condutores-isolantes.htm>>. Acesso em: 30 mar. 2013.

O material que possui características como a do elemento citado nesse texto é

- a) a borracha.
- b) a prata.
- c) o óleo.
- d) o vidro.

*DII2\_CN – Associar contribuições da química, quanto aos riscos ou benefícios, nas transformações socioculturais e socioambientais.*

**2023.188** Leia o texto abaixo.

Você sabe o que deve ser feito com medicamentos vencidos? Essa é uma questão que não costuma passar pela cabeça da população. [...]  
O lixo doméstico ou o vaso sanitário não são o destino recomendado para esses produtos. [...]  
De acordo com a farmacêutica da Secretária Municipal de Saúde [...] Maria Fernanda Barros, o melhor destino para esses remédios é em farmácias.  
“O único local correto para o descarte de medicamento vencido é em farmácias que possuam o Programa de Descarte. [...]”

Disponível em: <<https://bit.ly/2N4rY01>>. Acesso em: 12 fev. 2021. Fragmento.

O descarte incorreto tratado nesse texto tem como consequência

- a) a precipitação da chuva ácida.
- b) a intensificação do efeito estufa.
- c) a destruição da camada de ozônio.
- d) a contaminação do meio ambiente.

**2023.189** Leia, no texto abaixo, sobre uma das camadas do planeta Terra.

[...] é a camada do planeta Terra onde existe vida. Ela varia de 5 km a 18 km de espessura. Essa camada é comparativamente fina em relação ao diâmetro total do planeta, que tem aproximadamente 13 000 km. [...]

As regiões mais próximas do nível do mar costumam apresentar maior abundância e diversidade de seres vivos. Por outro lado, quanto mais próximo dos limites superior e inferior [...], mais raros são os seres vivos que conseguem sobreviver devido às condições extremas. [...]

Disponível em: <<https://encurtador.com.br/hmsW9>>. Acesso em: 30 jun. 2023. Adaptado para fins didáticos. Fragmento.

A camada descrita nesse texto é a

- a) atmosfera.
- b) biosfera.
- c) hidrosfera.
- d) litosfera.

*DI58\_CN – Reconhecer a célula como sendo a unidade morfofisiológica dos seres vivos.*

**2023.190** Observe a imagem abaixo.



Disponível em: <<https://encurtador.com.br/aCISW>>. Acesso em: 28 jun. 2023. Adaptado para fins didáticos.

A estrutura representada nessa imagem é considerada a

- a) unidade estrutural dos seres vivos.
- b) molécula que armazena informação genética.
- c) menor porção de um elemento químico.
- d) fonte de hidratação dos organismos.

*D161\_CN – Reconhecer os níveis de organização do corpo humano (células, tecidos, órgãos, sistemas e organismos).*

**2023.191** Observe a imagem abaixo.



Disponível em: <<https://bit.ly/2RzjYSH>>. Acesso em: 24 jun. 2019. \*Adaptado para fins didáticos.

Qual é o nível de organização do corpo humano representado nessa imagem?

- a) Célula.
- b) Organismo.
- c) Órgão.
- d) Sistema.

# PAEBES

3º SÉRIE – ENSINO MÉDIO

CIÊNCIAS DA NATUREZA

BIOLOGIA

*D003\_CN – Analisar a anatomia e a fisiologia do organismo humano.*

**2023.192** O coração humano é composto por câmaras, de onde saem vasos sanguíneos conforme mostra a imagem abaixo.

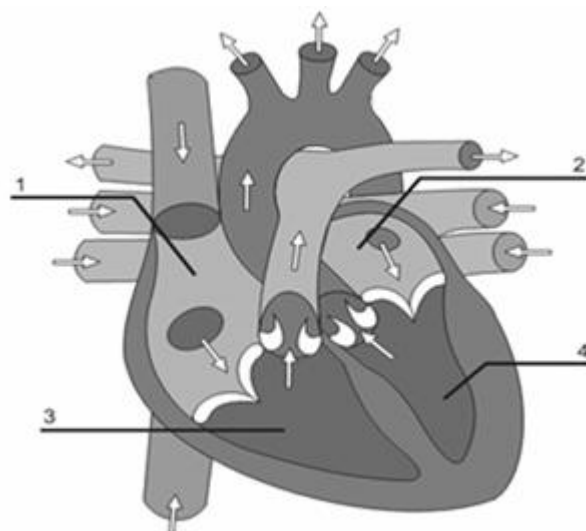

Uma pessoa que apresentasse comunicação entre as partes 1 e 2 do coração teria, em consequência dessa condição,

- a) mistura de sangue venoso e arterial.
- b) menor quantidade de hemácias circulantes.
- c) dificuldade em combater infecções.
- d) excesso de glicose no plasma sanguíneo.
- e) maior capacidade de oxigenação do sangue.

*D006\_CN – Identificar as relações ecológicas estabelecidas entre os seres vivos.*

**2023.193** Leia o texto abaixo.

#### **Causas e consequências da maré vermelha**

O aumento nos níveis de nutrientes dissolvidos na água do mar, aliado as condições ideais de temperatura, salinidade e luminosidade, permite que os dinoflagelados elevem sua velocidade de reprodução, levando a uma explosão populacional dessas algas unicelulares. Essas condições, juntamente com a ação de correntes e ventos, promovem a formação de grandes aglomerados de microalgas, gerando as manchas coloridas que podem ser observadas no mar durante o fenômeno da maré vermelha. Os dinoflagelados podem produzir algumas toxinas que estão entre os mais poderosos venenos conhecidos. O envenenamento pode ocorrer de forma direta, matando peixes e outros organismos marinhos.

Disponível em: <<http://www.portalsaofrancisco.com.br>>. Acesso em: 8 maio 2011. Fragmento.

A relação ecológica descrita nesse texto é denominada

- a) amensalismo.
- b) competição.
- c) mutualismo.
- d) predatismo.
- e) parasitismo.

*D033\_B – Reconhecer a importância da reprodução sexuada e assexuada nos seres vivos.*

**2023.194** A imagem abaixo mostra a reprodução de um protozoário

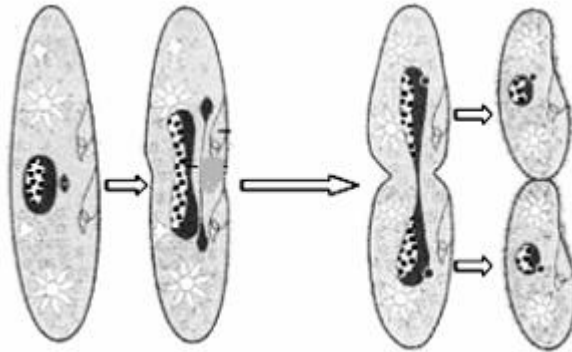

Disponível em: <<http://www.bio-portefolio.blogspot.com>>. Acesso em: 10 maio 2011.

Esse tipo de reprodução

- a) confere resistência contra as bactérias parasitas.
- b) depende da formação de gametas por meiose.
- c) favorece a diversidade genética dos seres vivos.
- d) permite uma evolução mais rápida da espécie.
- e) produz descendentes geneticamente idênticos.

*D023\_B – Reconhecer as estruturas e as organelas que compõem as células e sua importância.*

**2023.195** A imagem abaixo mostra uma célula animal.

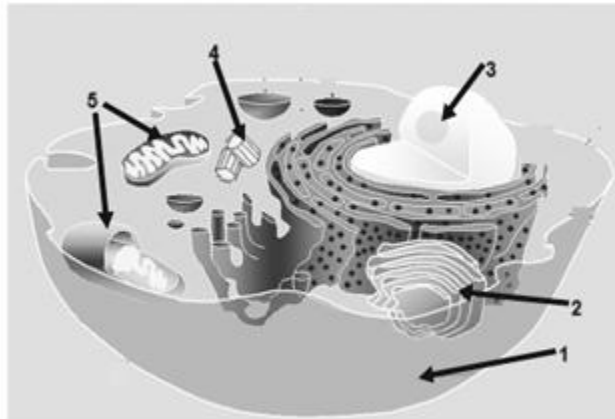

Disponível em: <<http://www.portalsaofrancisco.com.br/alfa/celula-animal/celula-animal-6.php>>. Acesso em: 6 fev. 2011.

Nessa imagem, a organela responsável pela secreção celular aparece indicada pelo número

- a) 1.
- b) 2.
- c) 3.
- d) 4.
- e) 5.

D001\_CN – Classificar os seres vivos quanto ao nível trófico que ocupam e ao hábito alimentar em cadeias e teias alimentares.

**2023.196** A imagem abaixo mostra uma cadeia alimentar.

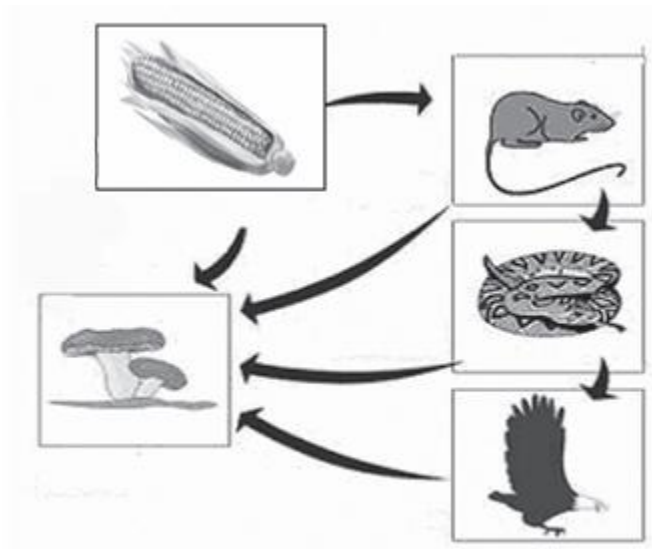

Disponível em: <[http://www.mundovestibular.com.br/materias/img/bio\\_eco\\_01.jpg](http://www.mundovestibular.com.br/materias/img/bio_eco_01.jpg)>. Acesso em: 24 fev. 2011. Adaptado.

Nessa cadeia, qual ser vivo é o decompositor?

- a) Cobra.
- b) Fungo.
- c) Gavião.
- d) Milho.
- e) Rato.

*D034\_B – Caracterizar a estrutura morfofisiológica dos vírus.*

**2023.197** Leia o texto abaixo.

Os vírus são seres diminutos, com dimensões observáveis apenas ao microscópio eletrônico. Basicamente são constituídos por ácido nucleico, que pode ser o DNA ou RNA, envolvido por um invólucro proteico que protege o material genético, e combina-se quimicamente com receptores membranares das células parasitadas.

Disponível em: <<http://www.brasilecola.com/biologia/virus.htm>>. Acesso em: 14 mar. 2011. Fragmento.

Os organismos citados nesse texto são considerados parasitas celulares obrigatórios, porque possuem

- a) capsídio constituído de ácido nucleico.
- b) células ricas em proteínas.
- c) ligação com a membrana da célula parasitada.
- d) material genético formado de DNA.
- e) metabolismo dentro de células vivas.

*D035\_B – Reconhecer a importância econômica e ecológica dos seres vivos dos reinos Monera, Protista, Fungi, Animalia e Plantae.*

**2023.198** Leia o texto abaixo.

Algas são organismos autótrofos e fotossintetizantes, podem ser unicelulares ou pluricelulares. As algas habitam ambientes terrestres úmidos ou meios aquáticos, de água doce ou salgada. Embora muitas vezes microscópicas, elas possuem grande importância ecológica e econômica.

Disponível em: <<http://educacao.uol.com.br/biologia/ult1698u89.jhtm>>. Acesso em: 22 fev. 2011. Fragmento.

As algas são importantes para o ambiente, porque

- a) agem no controle da população de todos os peixes.
- b) atuam na remoção de metais que poluem os mares.
- c) consomem grande quantidade de oxigênio.
- d) formam a base da cadeia alimentar marinha.

e) produzem grande quantidade de gás carbônico.

*D009\_CN – Reconhecer sintomas, profilaxia e tratamento das principais doenças não infecciosas, degenerativas, ocupacionais, carenciais e provocadas por toxinas ambientais, que afetam a população brasileira.*

**2023.199** Observe a imagem abaixo.

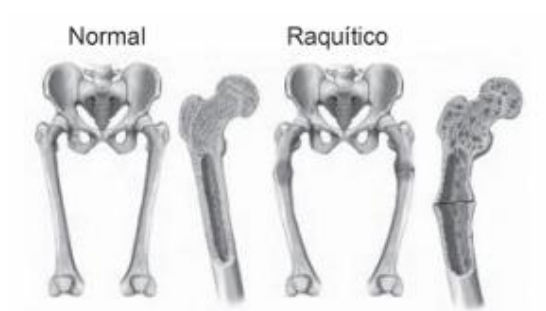

Disponível em: <<http://www.lookfordiagnosis.com/images.php?term=Raquitismo&lang=3&from2=72>> Acesso em: 27 fev. 2011.

Essa imagem mostra uma doença causada pela carência da vitamina

- a) A.
- b) C.
- c) D.
- d) H.
- e) K.

*D030\_B – Interpretar os diferentes tipos de pirâmides ecológicas, relacionando-as às cadeias alimentares.*

**2023.200** A imagem abaixo mostra uma pirâmide ecológica.

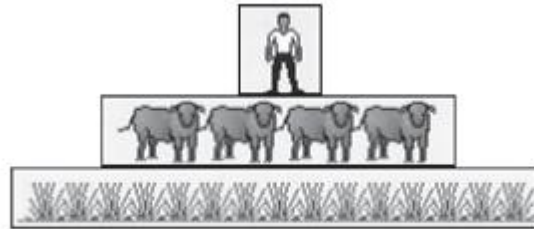

Disponível em: <[http://www.ib.usp.br/ecologia/energetica\\_print.htm](http://www.ib.usp.br/ecologia/energetica_print.htm)>. Acesso em: 24 fev. 2011. Adaptado.

Nessa pirâmide, o fluxo de energia

- a) acumula a cada nível trófico, aumentando seu valor.
- b) caminha de forma constante nos diversos níveis tróficos.
- c) diminui à medida que passa pelos diferentes níveis tróficos.
- d) inicia a sua transferência cíclica no ecossistema.
- e) sofre oscilações aleatórias nos diferentes níveis tróficos.

*D021\_B – Identificar as principais etapas do desenvolvimento embrionário.*

**2023.201** A imagem abaixo mostra as etapas do desenvolvimento embrionário.

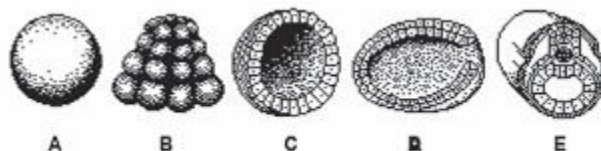

Disponível em: <[http://biologia-no-vestibular.blogspot.com.br/2012\\_06\\_01\\_archive.html](http://biologia-no-vestibular.blogspot.com.br/2012_06_01_archive.html)>. Acesso em: 22 maio 2013.

A etapa indicada pela letra C é chamada de

- a) Blástula.

- b) Gástrula.
- c) Mórula.
- d) Nêurula.
- e) Zigoto.

## PAEBES

3ª SÉRIE – ENSINO MÉDIO

CIÊNCIAS DA NATUREZA

FÍSICA

*D051\_CN – Compreender os processos de transferência de calor.*

**2023.202** É muito comum, à noite, em uma festa junina, nos aproximarmos das fogueiras para nos aquecermos quando começamos a sentir frio. A fogueira nos aquece, porque

- a) estando com maior temperatura que nosso corpo, nos cede temperatura.
- b) estando com maior temperatura que nosso corpo, nos cede calor.
- c) o frio do nosso corpo, estando maior, passa para a fogueira.
- d) nosso corpo, estando mais frio, cede calor para a fogueira.
- e) nosso corpo, estando mais frio, cede temperatura para a fogueira.

*D061\_CN – Compreender o mecanismo de geração de energia elétrica em diferentes tipos de usinas.*

**2023.203** Leia o texto abaixo.

[...] a primeira etapa consiste na queima de um combustível fóssil, como carvão, óleo ou gás, transformando a água em vapor com o calor gerado na caldeira.

A segunda consiste na utilização deste vapor, em alta pressão, para girar a turbina, que por sua vez, aciona o gerador elétrico.

Na terceira etapa, o vapor é condensado, transferindo o resíduo de sua energia térmica para um circuito independente de refrigeração, retornando a água à caldeira, completando o ciclo.

A potência mecânica obtida pela passagem do vapor através da turbina – fazendo com que esta gire – e no gerador – que também gira acoplado mecanicamente à turbina – é que transforma a potência mecânica em potência elétrica.

A energia assim gerada é levada através de cabos ou barras condutoras, dos terminais do gerador até o transformador elevador, onde tem sua tensão elevada para adequada condução, através de linhas de transmissão, até os centros de consumo.

Dai, através de transformadores abaixadores, a energia tem sua tensão levada a níveis adequados para utilização pelos consumidores. [...]

Disponível em: <<http://goo.gl/7BT22F>>. Acesso em: 14 abr. 2015. Fragmento.

A descrição desse texto refere-se a qual tipo de obtenção de energia elétrica?

- a) À usina termelétrica.
- b) À usina nuclear.
- c) À usina hidrelétrica.
- d) Ao parque eólico.
- e) Ao parque solar.

*D076\_F – Aplicar o conceito de potência em situações do cotidiano envolvendo fenômenos elétricos e mecânicos.*

**2023.204** Em manuais de aparelhos eletrodomésticos, orienta-se o usuário a certificar-se de que a voltagem a ser utilizada seja compatível com a do aparelho a ser instalado. Suponha que um fogão seja

instalado a uma tomada de 120 V. Uma pessoa coloca nesse fogão uma lâmpada com as especificações 60 W – 220 V.

Ao acender, esta lâmpada irá

- a) brilhar fortemente.
- b) brilhar fracamente.
- c) brilhar normalmente.
- d) piscar.
- e) queimar.

*D077\_F – Reconhecer as unidades básicas de medida das grandezas físicas usadas no Sistema Internacional de Unidades.*

**2023.205** O quadro abaixo mostra a distância entre as cidades de Fortaleza e Brasília.

<p style="text-align: center;"><b>Cidade de Origem: Fortaleza, Ceará - CE</b> <b>Cidade de Destino: Brasília, Distrito Federal - DF</b> <b>Distância: 2 285 km</b></p>
--

Disponível em: <<http://www.geografos.com.br/distancia-entre-cidades/distancia-entre-fortaleza-e-brasilia.php>>. Acesso em: 11 abr. 2013.

Segundo o Sistema Internacional de Unidades, a unidade de medida da distância deveria ser em

- a) cm.
- b) km/h.
- c) m.
- d) m/s.
- e) mm.

*D083\_F – Analisar situações cotidianas que envolvam fenômenos de dilatação e contração térmica de materiais.*

**2023.206** Observe o quadrinho abaixo.



Disponível em: <<http://1.bp.blogspot.com/-biGrZCsnPKY/TpnyBvi9Y0I/AAAAAAAAABOw/zejI09ir4GI/s1600/cool-cartoon-3883214.png>>.

Acesso em: 9 jun. 2015. \*Adaptado para fins didáticos.

De acordo com esse quadrinho, qual fenômeno físico provocou o problema na via férrea?

- a) condução térmica, devido à baixa temperatura.
- b) contração térmica, devido ao aumento excessivo da temperatura.
- c) convecção térmica, devido ao verão intenso.
- d) dilatação térmica, devido ao aumento excessivo da temperatura.
- e) inversão térmica, devido à diminuição excessiva da temperatura.

*D084\_F – Reconhecer as diferenças dos conceitos de massa e peso de um corpo.*

**2023.207** Ao levantar sua mochila na superfície da Lua, o astronauta percebe que esta parece mais leve do que quando erguida na superfície da Terra.

Esse fenômeno se deve ao fato de que

- a) a massa diminui e o peso permanece constante, pois a gravidade na Lua é menor.
- b) a massa e o peso diminuem, pois representam a mesma grandeza física.
- c) a massa permanece constante e o peso diminui, pois a gravidade na Lua é menor.
- d) o peso diminui e a massa aumenta, pois ambas são grandezas inversamente proporcionais.
- e) o peso diminui pois, sua massa também diminui devido a ação da gravidade.

*D087\_F – Relacionar as grandezas (distância, tempo, velocidade e aceleração) em operações algébricas nos movimentos retilíneos e circulares.*

**2023.208** Um carro inicia a subida de uma ladeira com a velocidade de 20 m/s. Durante a subida, a velocidade do carro vai diminuindo, gradativamente, até que ele atinge o repouso depois de 4s. O módulo da aceleração do carro (considerada constante) nesse movimento foi de

- a) 20 m/s<sup>2</sup>
- b) 10 m/s<sup>2</sup>
- c) 5 m/s<sup>2</sup>
- d) 100 m/s<sup>2</sup>
- e) 3,6 m/s<sup>2</sup>

D092\_F – Reconhecer as relações entre a diferença de potencial, resistência e intensidade de corrente elétrica em circuitos simples.

**2023.209** Observe o circuito elétrico abaixo.

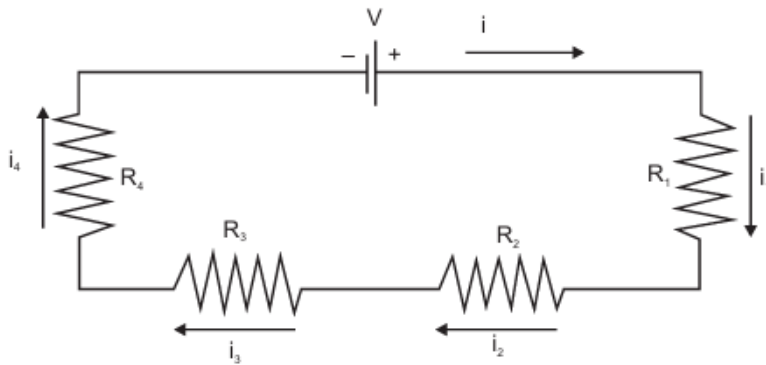

Dados:
$R_1 = 10 \Omega$
$R_2 = 30 \Omega$
$R_3 = 40 \Omega$
$R_4 = 20 \Omega$
$i = 3 \text{ A}$

Disponível em: <<http://www.infoescola.com/fisica/associacao-de-resistores/>>. Acesso em: 31 jan. 2013.

Nesse circuito, o valor da ddp no resistor R1 é

- a) 30 V.
- b) 60 V.
- c) 90 V.
- d) 120 V.
- e) 240 V.

*D094\_F – Compreender as propriedades dos ímãs e o funcionamento das agulhas magnéticas nas proximidades da Terra.*

**2023.210** Ao se cortar um ímã em duas partes iguais, sucessivamente, obtém-se pequenos ímãs conforme representado na imagem abaixo. N e S indicam, respectivamente, polos norte e sul.

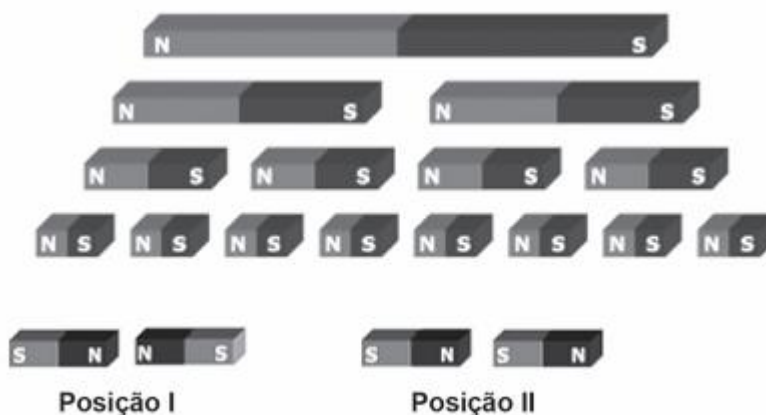

Colocando quatro pedaços de ímã, resultantes dessa divisão, conforme as posições I e II observadas nessa imagem, eles se

- a) atrairão na posição I e ficarão imóveis na posição II.
- b) atrairão na posição I e se atrairão na posição II.
- c) atrairão na posição I e se repelirão na posição II.
- d) repelirão na posição I e se atrairão na posição II.
- e) repelirão na posição I e se repelirão na posição II.

*D100\_F – Interpretar grandezas elétricas.*

**2023.211** A tabela abaixo mostra as especificações técnicas de uma TV LED 42”.

1	60 Hz
2	120 W
3	13,1 kg
4	110/220 V

Nessa tabela, os números 2 e 4 correspondem, respectivamente, às grandezas

- a) corrente e voltagem.
- b) potência e resistência.
- c) potência e voltagem.
- d) resistência e corrente.
- e) voltagem e resistência.

*D052\_CN – Compreender os processos de transferência de calor.*

**2023.212** A convecção é o processo que predomina nos líquidos e gases, que, ao serem aquecidos, criam correntes no fluido, facilitando seu aquecimento.

Os aparelhos de ar-condicionado são instalados em partes superiores, seguindo o princípio da convecção, o que torna a refrigeração mais eficiente, pois

- a) a energia em trânsito, no caso o calor, acontece de baixo para cima.
- b) a energia em trânsito, no caso o calor, é realizada na horizontal.
- c) o ar refrigerado está propenso a descer, enquanto o ar quente subirá.
- d) o ar refrigerado está propenso a subir, enquanto o ar quente descera.
- e) o ar quente, se vier de cima, alcança com facilidade as superfícies mais baixas.

# PAEBES

3ª SÉRIE – ENSINO MÉDIO

CIÊNCIAS DA NATUREZA

QUÍMICA

*D114\_Q – Calcular os valores das quantidades de matéria (mol, massa e volume) envolvidas nas reações químicas.*

**2023.213** A água sanitária é um produto químico usado como alvejante e desinfetante de uso geral. Os seguintes dados foram extraídos do rótulo da embalagem de uma água sanitária:

“DESINFECÇÃO DE FRUTAS E VERDURAS: misture uma colher de sopa (8 mL) de Água Sanitária em 4 litros de água. Deixe de molho por 10 minutos. Deixe secar. Não enxágue.  
COMPOSIÇÃO: Hipoclorito de sódio e Água.”

Qual é a quantidade de água sanitária necessária para preparar  $\frac{1}{2}$  litro de solução para desinfecção de folhas de alface?

- a) 1,5 ml.
- b)  $\frac{1}{2}$  litro.
- c) 1 ml.
- d) 1 litro.
- e)  $\frac{1}{2}$  ml.

*D130\_Q – Identificar os fatores que alteram a velocidade de uma reação química.*

**2023.214** O açúcar pode reagir com o oxigênio do ar, porém a reação é extremamente lenta, podendo levar séculos para acontecer. Contudo, no organismo humano a reação se processa em apenas alguns segundos, com uma energia de ativação bem mais baixa. Esse fato pode ser explicado, devido

- a) à grande quantidade de água presente no organismo humano.
- b) à presença de enzimas, que funcionam como catalisadores.
- c) a produtos diferentes, que precisam de menor energia de ativação.
- d) à superfície de contato, que é favorecida no organismo humano.
- e) à temperatura corporal, que acelera a velocidade da reação.

*D121\_Q – Identificar reações de neutralização ácido e base.*

**2023.215** A azia é uma sensação de queimação no estômago e no peito, ocorrida quando o ácido contido no estômago retorna de forma anormal para o esôfago.

O ácido do estômago irrita o revestimento do esôfago, pois este não possui proteção igual a do estômago, por isso, para aliviar a azia, é comum utilizar antiácidos que tem a função de

- a) formar outras substâncias com a mesma acidez.
- b) neutralizar o meio ácido que provoca a irritação.
- c) reagir com o meio formando espécies mais ácidas.
- d) repor espécies mais ácidas no estômago.
- e) tratar os sintomas com substâncias mais ácidas.

*D124\_Q – Classificar cadeias carbônicas.*

**2023.216** A Química Orgânica abrange, entre compostos naturais e sintéticos, uma quantidade de substâncias cerca de dez vezes maior que a química inorgânica. O estudo das substâncias orgânicas é extremamente importante no desenvolvimento de fármacos e na síntese de novos materiais para a indústria de um modo geral. Um importante estudo dos compostos orgânicos é a classificação de sua cadeia carbônica, que permite conhecer diversas propriedades dessas substâncias.

Qual composto abaixo, contém uma cadeia carbônica classificada como insaturada, heterogênea e ramificada?

- a)  $\text{CH}_3 - \text{CH}_2 - \text{CH} = \text{CH} - \text{CH}(\text{CH}_3) - \text{CH}_2 - \text{S} - \text{CH}_3$
- b)  $(\text{CH}_3)_3\text{C} - \text{CH}_2 - \text{CH}_2 - \text{CH}_2 - \text{CH}_2 - \text{NH}_2$
- c)  $\text{CH}_3 - \text{CH}_2 - \text{CH}_2 - \text{CH}_2 - \text{CH}_2 - \text{O} - \text{CH}_2 - \text{CH}_3$
- d)  $\text{CH}_3 - \text{CH} = \text{CH} - \text{CH}(\text{CH}_3) - \text{CH} = \text{CH} - \text{OH}$
- e)  $\text{CH}_3 - \text{CH}_2 - \text{CH}_2 - \text{CH} = \text{CH} - \text{CH}_2 - \text{O} - \text{CH}_2 - \text{CH}_3$

*D127\_Q – Balancear equações químicas por meio do método das tentativas.*

**2023.217** As Estações de Tratamento de Água (ETAs) utilizam diversos materiais para a purificação da água. O sulfato de alumínio e o hidróxido de cálcio são dois reagentes que podem ser utilizados na fase de floculação. Eles reagem formando hidróxido de alumínio, que aglutina a

matéria em suspensão e forma flocos que se sedimentam. A equação abaixo representa a reação não balanceada.

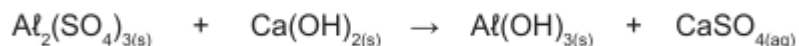

Qual é a equação química balanceada que representa esse processo?

- a)  $3 \text{Al}_2(\text{SO}_4)_3(\text{s}) + \text{Ca}(\text{OH})_2(\text{s}) \rightarrow \text{Al}(\text{OH})_3(\text{s}) + 9 \text{CaSO}_4(\text{aq})$
- b)  $3 \text{Al}_2(\text{SO}_4)_3(\text{s}) + 9 \text{Ca}(\text{OH})_2(\text{s}) \rightarrow 2 \text{Al}(\text{OH})_3(\text{s}) + 3 \text{CaSO}_4(\text{aq})$
- c)  $\text{Al}_2(\text{SO}_4)_3(\text{s}) + \text{Ca}(\text{OH})_2(\text{s}) \rightarrow \text{Al}(\text{OH})_3(\text{s}) + \text{CaSO}_4(\text{aq})$
- d)  $\text{Al}_2(\text{SO}_4)_3(\text{s}) + 3 \text{Ca}(\text{OH})_2(\text{s}) \rightarrow 2 \text{Al}(\text{OH})_3(\text{s}) + 3 \text{CaSO}_4(\text{aq})$
- e)  $\text{Al}_2(\text{SO}_4)_3(\text{s}) + 3 \text{Ca}(\text{OH})_2(\text{s}) \rightarrow 6 \text{Al}(\text{OH})_3(\text{s}) + 9 \text{CaSO}_4(\text{aq})$

*DI36\_Q – Relacionar alguns agentes poluidores de natureza química e seus efeitos no ambiente.*

**2023.218** Segundo dados, o Banco Mundial prevê uma evolução do aumento da temperatura da Terra até o ano de 2100. No Brasil essa elevação é estimada em aproximadamente 4 °C, o que prejudicaria muito a Floresta Amazônica, pois haveria uma diminuição na quantidade de chuvas na região. Esse dado nos revela o impacto causado pelo homem no planeta, em função do aquecimento global.

Um agente poluidor responsável por esse impacto é o gás

- a) butano.
- b) carbônico.
- c) cianídrico.

- d) nitrogênio.
- e) ozônio.

*D120\_Q – Reconhecer o tipo predominante de ligações intramoleculares nas substâncias a partir das propriedades dos materiais e por meio de modelos de ligações.*

**2023.219** Leia o texto abaixo.

A ligação metálica é a que se estabelece entre os metais. [...]  
Como os metais são formados por átomos do mesmo tipo, a fórmula das substâncias metálicas é representada pelo próprio símbolo do elemento, como por exemplo, a fórmula da substância prata é Ag, da substância ferro é Fe, da substância ouro é Au, e assim por diante. A ligação metálica não possui fórmula eletrônica. [...]

Disponível em: <<http://educacao.globo.com/quimica/assunto/ligacoes-quimicas/ligacao-metalica.html>>. Acesso em: 20 abr. 2015. Fragmento.

As substâncias citadas nesse texto caracterizam-se por

- a) serem pouco resistentes à tração.
- b) serem pouco maleáveis.
- c) serem opacas e quebradiças.
- d) possuírem baixa condutividade térmica.
- e) possuírem altos pontos de ebulição.

*D125\_Q – Reconhecer os critérios utilizados na organização da Tabela Periódica.*

**2023.220** A imagem abaixo mostra uma parte da Tabela Periódica semipreenchida por letras que representam simbolicamente os verdadeiros elementos. A partir dos critérios de organização dos elementos na Tabela, considere o número atômico do elemento  $Z = 10$ .

1																		18	
	2													13	14	15	16	17	
G		3	4	5	6	7	8	9	10	11	12	F						Z	
	H												V			K			
	X		N		R					S				W				T	
		P						M				Q							

Qual deverá ser o número atômico do elemento X?

- a) 20
- b) 16
- c) 14
- d) 12
- e) 2

*D131\_Q – Reconhecer a cinética do consumo de reagentes ou da formação de produtos a partir de situações-problema ou da análise de gráficos ou dados tabelados.*

**2023.221** Observe a reação química e a tabela relacionada abaixo.



Tempo (min)	Concentração (mol/L)		
	[H <sub>2</sub> O <sub>2</sub> ]	[H <sub>2</sub> O]	[O <sub>2</sub> ]
t = 0	0,8	0	0
t = 10	0,5	0,3	0,15
t = 20	0,3	0,5	0,25
t = 30	0,2	0,6	0,3

Disponível em: <<http://www.mundoeducacao.com/quimica/analise-grafica-velocidade-das-reacoes.htm>>. Acesso em: 20 maio 2015.

Qual é o gráfico que representa a cinética do consumo do reagente dessa reação?

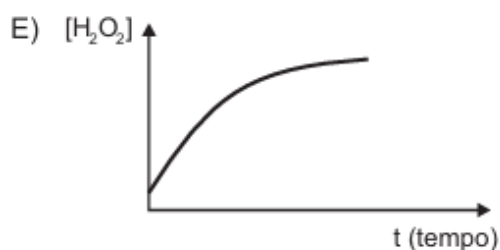
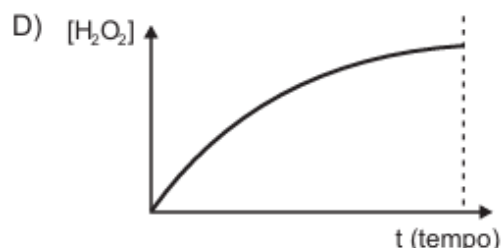
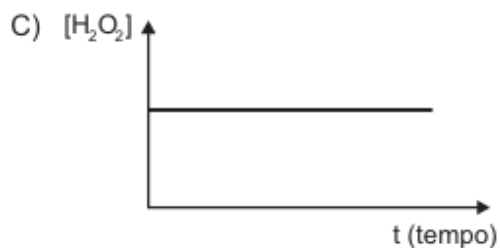
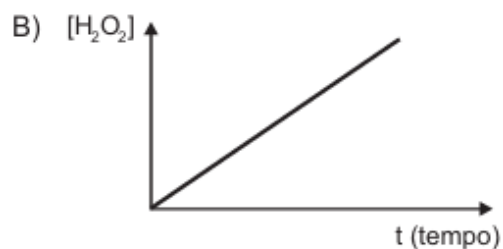
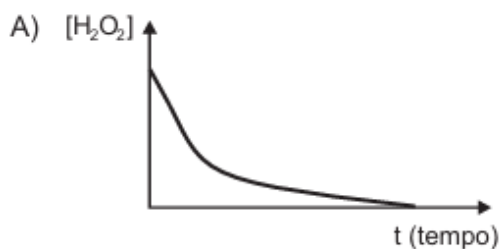

*DI32\_Q – Caracterizar os processos de oxidação e redução.*

**2023.222** Leia o texto abaixo.

A corrosão dos metais é um processo natural resultante, geralmente, de reações de oxirredução ou corrosão eletroquímica. Nesse processo, os metais sofrem desgastes por causa da ação de agentes naturais, como o gás oxigênio presente no ar.

Um exemplo de corrosão que ocorre no dia a dia é o processo de enferrujamento da palha de aço utilizada para lavar utensílios na cozinha. É comum observarmos que ela passa a apresentar uma cor avermelhada e se desfça após um ou dois dias de uso. [...]

Disponível em: <<https://bit.ly/3lsMbt2>>. Acesso em: 28 ago. 2020. Fragmento.

O metal presente na palha de aço sofre o processo descrito nesse texto, pois

- aumenta a carga nuclear dos seus átomos.
- compartilha seus elétrons com outras espécies livres.
- equilibra as cargas entre os componentes da reação.

- d) perde elétrons durante a reação química.
- e) recebe elétrons de outras espécies químicas.

*D116\_Q – Classificar as soluções de acordo com a quantidade relativa entre soluto e solvente, baseando-se no coeficiente de solubilidade.*

**2023.223** O gráfico abaixo representa a curva de solubilidade de vários sais em água.

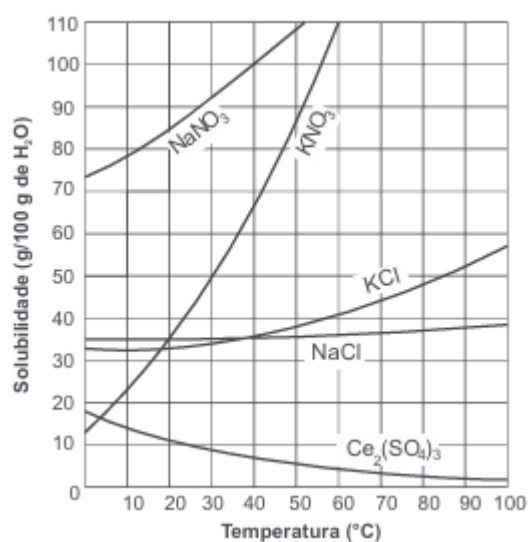

Com relação à solubilidade do nitrato de sódio (NaNO<sub>3</sub>) em água com o aumento da temperatura conclui-se que

- a) a solubilidade diminui.
- b) a solubilidade não se altera.
- c) independe da temperatura.
- d) a solubilidade aumenta.
- e) é insolúvel em água.

# GABARITO

## Ciências Humanas – Geografia – 9º ano – Ensino Fundamental

Descritor	Item	Gabarito
D030_G Relacionar a dinâmica do meio físico (relevo, clima, vegetação, hidrologia e solos) com as transformações do espaço geográfico.	2022.1	D
D030_G Relacionar a dinâmica do meio físico (relevo, clima, vegetação, hidrologia e solos) com as transformações do espaço geográfico.	2022.2	C
D003_G Analisar dados geográficos representados em gráficos.	2022.3	B
D003_G Analisar dados geográficos representados em gráficos.	2022.4	B
D003_G Analisar dados geográficos representados em gráficos.	2022.5	A
D003_G Analisar dados geográficos representados em gráficos.	2022.6	D
D008_G Analisar aspectos que caracterizam a desigualdade social no espaço geográfico.	2022.7	D
D008_G Analisar aspectos que caracterizam a desigualdade social no espaço geográfico.	2022.8	A
D037_G Compreender o desenvolvimento técnico-científico-informacional e suas implicações socioespaciais.	2022.9	C
D037_G Compreender o desenvolvimento técnico-científico-informacional e suas implicações socioespaciais.	2022.10	B
D004_G Analisar dados geográficos representados em tabelas.	2022.11	D
D024_G Compreender a atuação de potências hegemônicas e contra-hegemônicas ao longo do tempo no espaço geográfico.	2022.12	A
D036_G Compreender características do processo de globalização.	2022.13	B
D036_G Compreender características do processo de globalização.	2022.14	A
D036_G Compreender características do processo de globalização.	2022.15	B
D005_G Analisar diferentes tipos de representações cartográficas.	2022.16	D
D005_G Analisar diferentes tipos de representações cartográficas.	2022.17	C
D034_G Identificar características do mundo do trabalho na atualidade.	2022.18	C
D034_G Identificar características do mundo do trabalho na atualidade.	2022.19	B
D034_G Identificar características do mundo do trabalho na atualidade.	2022.20	C
D016_G Reconhecer a multiplicidade cultural de diferentes territórios.	2022.21	A
D016_G Reconhecer a multiplicidade cultural de diferentes territórios.	2022.22	A
D016_G Reconhecer a multiplicidade cultural de diferentes territórios.	2022.23	A
D006_G Correlacionar dados geográficos a partir de diferentes linguagens (gráficos, tabelas, textos, etc.).	2022.24	C
D006_G Correlacionar dados geográficos a partir de diferentes linguagens (gráficos, tabelas, textos, etc.).	2022.25	D

D006_G Correlacionar dados geográficos a partir de diferentes linguagens (gráficos, tabelas, textos, etc.).	2022.26	B
D006_G Correlacionar dados geográficos a partir de diferentes linguagens (gráficos, tabelas, textos, etc.).	2022.27	C
D028_G Identificar diferentes tipos de impactos ambientais.	2022.28	C
D028_G Identificar diferentes tipos de impactos ambientais.	2022.29	A
D028_G Identificar diferentes tipos de impactos ambientais.	2022.30	A
D028_G Identificar diferentes tipos de impactos ambientais.	2022.31	D
D044_G Analisar práticas de preservação e conservação ambiental.	2022.32	D
D044_G Analisar práticas de preservação e conservação ambiental.	2022.33	C
D044_G Analisar práticas de preservação e conservação ambiental.	2022.34	A
D044_G Analisar práticas de preservação e conservação ambiental.	2022.35	B
D029_G Compreender processos de apropriação da natureza por diferentes agentes.	2022.36	A
D029_G Compreender processos de apropriação da natureza por diferentes agentes.	2022.37	A
D029_G Compreender processos de apropriação da natureza por diferentes agentes.	2022.38	C
D007_G Reconhecer as diferentes regionalizações do espaço geográfico.	2022.39	D
D007_G Reconhecer as diferentes regionalizações do espaço geográfico.	2022.40	C
D035_G Analisar a divisão internacional do trabalho e suas relações com o espaço geográfico.	2022.41	B
D035_G Analisar a divisão internacional do trabalho e suas relações com o espaço geográfico.	2022.42	A
D035_G Analisar a divisão internacional do trabalho e suas relações com o espaço geográfico.	2022.43	B
D035_G Analisar a divisão internacional do trabalho e suas relações com o espaço geográfico.	2022.44	A
D026_G Analisar a atuação das corporações internacionais e das organizações econômicas mundiais no espaço geográfico.	2022.45	B
D026_G Analisar a atuação das corporações internacionais e das organizações econômicas mundiais no espaço geográfico.	2022.46	A
D039_G Reconhecer as transformações geográficas advindas da lógica do funcionamento dos fluxos e das redes.	2022.47	D
D030_G Relacionar a dinâmica do meio físico (relevo, clima, vegetação, hidrologia e solos) com as transformações do espaço geográfico.	2022.48	A
D025_G Compreender condições de desigualdade a partir das diferenças de gênero, etnia, crença e origem.	2022.49	C
D027_G Analisar transformações territoriais advindas de diferentes tipos de conflitos e tensões.	2022.50	B
D015_G Reconhecer as territorialidades como expressões de grupos diversos nos diferentes continentes.	2022.51	C
D038_G Compreender características da formação de blocos econômicos.	2022.52	A

<b>Descritor</b>	<b>Item</b>	<b>Gabarito</b>
D36_G Compreender características do processo de globalização.	2022.53	A
D38_G Compreender características da formação de blocos econômicos.	2022.54	A
D63_G Compreender as múltiplas interrelações dos processos de globalização e fragmentação do espaço geográfico.	2022.55	A
D005_G Analisar diferentes tipos de representações cartográficas.	2022.56	E
D005_G Analisar diferentes tipos de representações cartográficas.	2022.57	D
D015_G Reconhecer as territorialidades como expressões de grupos diversos nos diferentes continentes.	2022.58	A
D015_G Reconhecer as territorialidades como expressões de grupos diversos nos diferentes continentes.	2022.59	E
D050 Reconhecer as territorialidades como expressões de grupos diversos nos diferentes continentes.	2022.60	D
D050 Reconhecer as territorialidades como expressões de grupos diversos nos diferentes continentes.	2022.61	A
D006 Correlacionar dados geográficos a partir de diferentes linguagens (gráficos, tabelas, textos, etc.).	2022.62	D
D006 Correlacionar dados geográficos a partir de diferentes linguagens (gráficos, tabelas, textos, etc.).	2022.63	E
D037_G Compreender o desenvolvimento técnico-científico-informacional e suas implicações socioespaciais.	2022.64	A
D037_G Compreender o desenvolvimento técnico-científico-informacional e suas implicações socioespaciais.	2022.65	D
D007_G Reconhecer as diferentes regionalizações do espaço geográfico.	2022.66	C
D030_G Relacionar a dinâmica do meio físico (relevo, clima, vegetação, hidrologia e solos) com as transformações do espaço geográfico.	2022.67	E
D025_G Compreender condições de desigualdade a partir das diferenças de gênero, etnia, crença e origem.	2022.68	A
D026_G Analisar o papel das corporações internacionais e das organizações econômicas mundiais.	2022.69	A
D003_G Analisar dados geográficos representados em gráficos.	2022.70	A
D027_G Analisar transformações territoriais advindas de diferentes tipos de conflitos e tensões.	2022.71	E
D029_G Compreender processos de apropriação da natureza por diferentes agentes.	2022.72	C
D024_G Compreender a atuação de potências hegemônicas e contra-hegemônicas ao longo do tempo no espaço geográfico.	2022.73	B
D024_G Compreender a atuação de potências hegemônicas e contra-hegemônicas ao longo do tempo no espaço geográfico.	2022.74	A
D008_G Analisar aspectos que caracterizam a desigualdade social no espaço geográfico.	2022.75	D
D016_G Reconhecer a multiplicidade cultural de diferentes territórios.	2022.76	D
D039_G Compreender as transformações geográficas advindas da lógica do funcionamento dos fluxos e das redes.	2022.77	C
D052_G Analisar diferentes formações territoriais.	2022.78	D
D004_G Analisar dados geográficos representados em tabelas.	2022.79	E

D034_G Identificar características do mundo do trabalho na atualidade.	2022.80	C
D114_G Analisar fenômenos, dinâmicas e processos demográficos do território brasileiro.	2022.81	D
D062_G Compreender a ocorrência de diferentes tipos de impactos ambientais.	2022.82	D
D044_G Analisar práticas de preservação e conservação ambiental.	2022.83	D
D035_G Analisar a divisão internacional do trabalho e suas relações com o espaço geográfico.	2022.84	B

## Ciências Humanas – História – 9º ano – Ensino Fundamental

<b>Descritor</b>	<b>Item</b>	<b>Gabarito</b>
D001_H Reconhecer diferentes fontes para a construção do conhecimento histórico.	2022.85	B
D001_H Reconhecer diferentes fontes para a construção do conhecimento histórico.	2022.86	A
D001_H Reconhecer diferentes fontes para a construção do conhecimento histórico.	2022.87	A
D001_H Reconhecer diferentes fontes para a construção do conhecimento histórico.	2022.88	C
D002_H Reconhecer diferentes abordagens existentes em fontes históricas diversas.	2022.89	A
D002_H Reconhecer diferentes abordagens existentes em fontes históricas diversas.	2022.90	A
D002_H Reconhecer diferentes abordagens existentes em fontes históricas diversas.	2022.91	B
D010_H Identificar a diversidade cultural da população negra no contexto brasileiro.	2022.92	C
D010_H Identificar a diversidade cultural da população negra no contexto brasileiro.	2022.93	A
D010_H Identificar a diversidade cultural da população negra no contexto brasileiro.	2022.94	D
D010_H Identificar a diversidade cultural da população negra no contexto brasileiro.	2022.95	A
D017_H Reconhecer as diferentes relações de poder ao longo da História.	2022.96	C
D017_H Reconhecer as diferentes relações de poder ao longo da História.	2022.97	B
D017_H Reconhecer as diferentes relações de poder ao longo da História.	2022.98	B
D017_H Reconhecer as diferentes relações de poder ao longo da História.	2022.99	C
D014_H Reconhecer os movimentos artísticos e culturais na sociedade brasileira no decorrer do século XX.	2022.100	B
D014_H Reconhecer os movimentos artísticos e culturais na sociedade brasileira no decorrer do século XX.	2022.101	D
D014_H Reconhecer os movimentos artísticos e culturais na sociedade brasileira no decorrer do século XX.	2022.102	A

D014_H Reconhecer os movimentos artísticos e culturais na sociedade brasileira no decorrer do século XX.	2022.103	A
D019_H Compreender os processos revolucionários ao longo da História.	2022.104	A
D019_H Compreender os processos revolucionários ao longo da História.	2022.105	B
D019_H Compreender os processos revolucionários ao longo da História.	2022.106	B
D031_H Reconhecer as formas de organização do trabalho humano nos diferentes contextos históricos.	2022.107	A
D031_H Reconhecer as formas de organização do trabalho humano nos diferentes contextos históricos.	2022.108	A
D031_H Reconhecer as formas de organização do trabalho humano nos diferentes contextos históricos.	2022.109	D
D040_H Identificar conquistas sociais em diversos contextos históricos.	2022.110	A
D040_H Identificar conquistas sociais em diversos contextos históricos.	2022.111	C
D040_H Identificar conquistas sociais em diversos contextos históricos.	2022.112	A
D009_H Identificar a diversidade cultural da população indígena no contexto brasileiro.	2022.113	C
D009_H Identificar a diversidade cultural da população indígena no contexto brasileiro.	2022.114	B
D013_H Identificar os elementos que constituem as identidades socioculturais dos povos europeus.	2022.115	B
D013_H Identificar os elementos que constituem as identidades socioculturais dos povos europeus.	2022.116	D
D021_H Analisar o surgimento dos regimes ditatoriais latino-americanos na segunda metade do século XX.	2022.117	D
D021_H Analisar o surgimento dos regimes ditatoriais latino-americanos na segunda metade do século XX.	2022.118	D
D022_H Analisar os mecanismos de exclusão étnica e social nas sociedades no decorrer do século XX.	2022.119	C
D022_H Analisar os mecanismos de exclusão étnica e social nas sociedades no decorrer do século XX.	2022.120	A
D032_H Compreender o impacto do desenvolvimento tecnológico na organização do trabalho humano no decorrer do século XX.	2022.121	C
D032_H Compreender o impacto do desenvolvimento tecnológico na organização do trabalho humano no decorrer do século XX.	2022.122	C
D033_H Compreender processos econômicos em diferentes contextos históricos.	2022.123	B
D033_H Compreender processos econômicos em diferentes contextos históricos.	2022.124	D
D041_H Reconhecer a luta pela cidadania em diferentes sociedades.	2022.125	C
D041_H Reconhecer a luta pela cidadania em diferentes sociedades.	2022.126	A
D042_H Reconhecer os direitos e deveres dos cidadãos como forma de constituição da cidadania ao longo da História.	2022.127	A

D042_H Reconhecer os direitos e deveres dos cidadãos como forma de constituição da cidadania ao longo da História.	2022.128	D
D043_H Analisar a atuação dos movimentos sociais para a construção da cidadania de minorias políticas (mulheres, negros e indígenas) no contexto brasileiro.	2022.129	A
D043_H Analisar a atuação dos movimentos sociais para a construção da cidadania de minorias políticas (mulheres, negros e indígenas) no contexto brasileiro.	2022.130	D
D011_H Identificar as manifestações religiosas e culturais de grupos étnicos regionais.	2022.131	D
D012_H Identificar os elementos que constituem as identidades socioculturais dos povos asiáticos.	2022.132	B
D018_H Compreender as características dos regimes totalitários europeus da primeira metade do século XX.	2022.133	D
D020_H Analisar os principais motivadores das duas Guerras Mundiais.	2022.134	C
D023_H Relacionar conflitos geopolíticos com o contexto da Guerra Fria.	2022.135	D

### Ciências Humanas – História – 3ª série – Ensino Médio

<b>Descritor</b>	<b>Item</b>	<b>Gabarito</b>
D017_H Reconhecer as diferentes relações de poder ao longo da História.	2022.136	C
D017_H Reconhecer as diferentes relações de poder ao longo da História.	2022.137	C
D018_H Compreender as características dos regimes totalitários europeus da primeira metade do século XX.	2022.138	E
D018_H Compreender as características dos regimes totalitários europeus da primeira metade do século XX.	2022.139	D
D031_H Reconhecer as formas de organização do trabalho humano nos diferentes contextos históricos.	2022.140	C
D031_H Reconhecer as formas de organização do trabalho humano nos diferentes contextos históricos.	2022.141	E
D043_H Analisar a atuação dos movimentos sociais para a construção da cidadania de minorias políticas (mulheres, negros e indígenas) no contexto brasileiro.	2022.142	E
D043_H Analisar a atuação dos movimentos sociais para a construção da cidadania de minorias políticas (mulheres, negros e indígenas) no contexto brasileiro.	2022.143	C
D054_H Identificar a contribuição cultural indígena na formação da sociedade nacional e regional.	2022.144	D
D054_H Identificar a contribuição cultural indígena na formação da sociedade nacional e regional.	2022.145	E
D060_H Analisar as principais características dos conflitos militares no decorrer do século XX.	2022.146	C
D060_H Analisar as principais características dos conflitos militares no decorrer do século XX.	2022.147	D

D061_H Analisar os instrumentos de controle social dos diferentes regimes políticos ao longo da História.	2022.148	D
D061_H Analisar os instrumentos de controle social dos diferentes regimes políticos ao longo da História.	2022.149	B
D051_H Identificar diferentes ritmos temporais em momentos históricos distintos.	2022.150	C
D051_H Identificar diferentes ritmos temporais em momentos históricos distintos.	2022.151	E
D019_H Compreender os processos revolucionários ao longo da História.	2022.152	C
D022_H Analisar os mecanismos de exclusão étnica e social nas sociedades no decorrer do século XX.	2022.153	B
D032_H Compreender o impacto do desenvolvimento tecnológico na organização do trabalho humano no decorrer do século XX.	2022.154	A
D033_H Compreender processos econômicos em diferentes contextos históricos.	2022.155	A
D045_H Reconhecer diferentes linguagens na construção do conhecimento histórico.	2022.156	B
D046_H Identificar a contribuição cultural africana na formação da sociedade nacional e regional.	2022.157	A
D047_H Reconhecer os papéis desempenhados pelos agentes históricos na construção das sociedades.	2022.158	C
D048_H Compreender a construção do conhecimento histórico em sua relação com diferentes fontes.	2022.159	A
D056_H Analisar a importância dos patrimônios materiais e imateriais na sociedade brasileira.	2022.160	D
D057_H Analisar as representações artísticas e culturais de diferentes sociedades como produtos da memória.	2022.161	B
D058_H Identificar formas de resistência sociopolítica dos diferentes grupos étnicos em diversos contextos históricos.	2022.162	B
D059_H Compreender os processos de emancipação política em diferentes contextos históricos.	2022.163	B
D064_H Identificar os Direitos Humanos como forma de garantir a cidadania de diferentes grupos sociais.	2022.164	B
D055_H Compreender a afirmação da identidade cultural como forma de resistência da população negra no contexto brasileiro.	2022.165	D
D053_H Identificar a contribuição cultural europeia na formação da sociedade nacional e regional.	2022.166	B
D051_H – Identificar diferentes ritmos temporais em momentos históricos distintos.	2022.167	A

## Ciências da Natureza – 9º ano Ensino Fundamental

Descritor	Item	Gabarito
D003_CN Analisar a anatomia e a fisiologia do organismo humano.	2023.168	A
D004_CN Compreender as diferentes teorias utilizadas para explicar a evolução da vida no planeta.	2023.169	D
D007_CN Compreender o método de ação de diferentes métodos contraceptivos.	2023.170	C

D008_CN Compreender os conceitos básicos de genética.	2023.171	D
D010_CN Analisar diferentes fontes e formas de energia quanto a sua sustentabilidade.	2023.172	B
D011_CN Compreender processos evolutivos e o surgimento de novas espécies.	2023.173	B
D013_CN Compreender ações da comunidade e iniciativas de políticas públicas que favorecem a preservação do meio ambiente.	2023.174	D
D040_B Reconhecer as principais características das diferentes infecções sexualmente transmissíveis (ISTs).	2023.175	B
D050_CN Reconhecer dispositivos mecânicos que facilitam a realização do trabalho.	2023.176	D
D052_CN Compreender os processos de transferência de calor.	2023.177	A
D058_CN Reconhecer os componentes de um circuito elétrico.	2023.178	C
D060_CN Identificar diferentes fontes de energia.	2023.179	C
D063_CN Analisar o movimento de corpos no Sistema Solar.	2023.180	B
D068_CN Identificar os diferentes tipos de radiações a partir de suas características.	2023.181	B
D097_F Aplicar as Leis de Newton em situações de interações simples entre corpos.	2023.182	B
D103_CN Identificar os processos de mudança de estados físicos da água e da matéria.	2023.183	D
D104_CN Identificar processos físicos e químicos de separação de misturas.	2023.184	D
D107_CN Identificar os modelos atômicos que descrevem a estrutura da matéria a partir de sua constituição e evolução histórica.	2023.185	C
D109_CN Reconhecer evidências de transformações dos materiais.	2023.186	D
D111_CN Compreender a natureza dos materiais e suas aplicações.	2023.187	B
D112_CN Associar contribuições da química, quanto aos riscos ou benefícios, nas transformações socioculturais e socioambientais.	2023.188	D
D157_CN Conhecer a estrutura da Terra.	2023.189	B
D158_CN Reconhecer a célula como sendo a unidade morfofisiológica dos seres vivos.	2023.190	A
D161_CN Reconhecer os níveis de organização do corpo humano (células, tecidos, órgãos, sistemas e organismos).	2023.191	D

### Ciências da Natureza – Biologia – 3ª série Ensino Médio

Descritor	Item	Gabarito
D003_CN Analisar a anatomia e a fisiologia do organismo humano.	2023.192	A
D006_CN Identificar as relações ecológicas estabelecidas entre os seres vivos.	2023.193	A
D033_B Reconhecer a importância da reprodução sexuada e assexuada nos seres vivos.	2023.194	E

D023_B Reconhecer as estruturas e as organelas que compõem as células e sua importância.	2023.195	B
D001_CN Classificar os seres vivos quanto ao nível trófico que ocupam e ao hábito alimentar em cadeias e teias alimentares.	2023.196	B
D034_B Caracterizar a estrutura morfofisiológica dos vírus.	2023.197	E
D035_B Reconhecer a importância econômica e ecológica dos seres vivos dos reinos Monera, Protista, Fungi, Animalia e Plantae.	2023.198	D
D009_CN Reconhecer sintomas, profilaxia e tratamento das principais doenças não infecciosas, degenerativas, ocupacionais, carenciais e provocadas por toxinas ambientais, que afetam a população brasileira.	2023.199	C
D030_B Interpretar os diferentes tipos de pirâmides ecológicas, relacionando-as às cadeias alimentares.	2023.200	C
D021_B Identificar as principais etapas do desenvolvimento embrionário.	2023.201	A

### Ciências da Natureza – Física – 3ª série Ensino Médio

Descritor	Item	Gabarito
D051_CN Compreender os processos de transferência de calor.	2023.202	B
D061_CN Compreender o mecanismo de geração de energia elétrica em diferentes tipos de usinas.	2023.203	A
D076_F Aplicar o conceito de potência em situações do cotidiano envolvendo fenômenos elétricos e mecânicos.	2023.204	B
D077_F Reconhecer as unidades básicas de medida das grandezas físicas usadas no Sistema Internacional de Unidades.	2023.205	C
D083_F Analisar situações cotidianas que envolvam fenômenos de dilatação e contração térmica de materiais.	2023.206	D
D084_F Reconhecer as diferenças dos conceitos de massa e peso de um corpo.	2023.207	C
D087_F Relacionar as grandezas (distância, tempo, velocidade e aceleração) em operações algébricas nos movimentos retilíneos e circulares.	2023.208	C
D092_F Reconhecer as relações entre a diferença de potencial, resistência e intensidade de corrente elétrica em circuitos simples.	2023.209	A
D094_F Compreender as propriedades dos ímãs e o funcionamento das agulhas magnéticas nas proximidades da Terra.	2023.210	D
D100_F Interpretar grandezas elétricas.	2023.211	C
D052_CN Compreender os processos de transferência de calor.	2023.212	C

### Ciências da Natureza – Química – 3ª série Ensino Médio

Descritor	Item	Gabarito
D114_Q Calcular os valores das quantidades de matéria (mol, massa e volume) envolvidas nas reações químicas.	2023.213	C

D130_Q Identificar os fatores que alteram a velocidade de uma reação química.	2023.214	B
D121_Q Identificar reações de neutralização ácido e base.	2023.215	B
D124_Q Classificar cadeias carbônicas.	2023.216	A
D127_Q Balancear equações químicas por meio do método das tentativas.	2023.217	D
D136_Q Relacionar alguns agentes poluidores de natureza química e seus efeitos no ambiente.	2023.218	B
D120_Q Reconhecer o tipo predominante de ligações intramoleculares nas substâncias a partir das propriedades dos materiais e por meio de modelos de ligações.	2023.219	E
D125_Q Reconhecer os critérios utilizados na organização da Tabela Periódica.	2023.220	A
D131_Q Reconhecer a cinética do consumo de reagentes ou da formação de produtos a partir de situações-problema ou da análise de gráficos ou dados tabelados.	2023.221	A
D132_Q Caracterizar os processos de oxidação e redução.	2023.222	D
D116_Q Classificar as soluções de acordo com a quantidade relativa entre soluto e solvente, baseando-se no coeficiente de solubilidade.	2023.223	D

# SUMÁRIO EXPANDIDO

<b>CIÊNCIAS HUMANAS .....</b>	<b>5</b>
PAEBES .....	6
9º ANO – ENSINO FUNDAMENTAL.....	6
GEOGRAFIA.....	6
PAEBES .....	70
9º ANO – ENSINO FUNDAMENTAL.....	70
HISTÓRIA.....	70
<b>CIÊNCIAS DA NATUREZA.....</b>	<b>130</b>
PAEBES .....	131
9º ANO – ENSINO FUNDAMENTAL.....	131
CIÊNCIAS DA NATUREZA.....	131
PAEBES .....	147
3ª SÉRIE – ENSINO MÉDIO .....	147
CIÊNCIAS DA NATUREZA.....	147
BIOLOGIA.....	147
PAEBES .....	155
3ª SÉRIE – ENSINO MÉDIO .....	155
CIÊNCIAS DA NATUREZA.....	155
FÍSICA .....	155
PAEBES .....	163
3ª SÉRIE – ENSINO MÉDIO .....	163
CIÊNCIAS DA NATUREZA.....	163
QUÍMICA.....	163
<b>GABARITO .....</b>	<b>171</b>
Ciências Humanas – Geografia – 9º ano – Ensino Fundamental .....	171
Ciências Humanas – Geografia – 3ª série – Ensino Médio.....	172
Ciências Humanas – História – 9º ano – Ensino Fundamental.....	174
Ciências Humanas – História – 3ª série – Ensino Médio .....	176
Ciências da Natureza – 9º ano Ensino Fundamental .....	177
Ciências da Natureza – Biologia – 3ª série Ensino Médio .....	178
Ciências da Natureza – Física – 3ª série Ensino Médio.....	179
Ciências da Natureza – Química – 3ª série Ensino Médio .....	179